

P.114-115  
Harnais SPARCO  
6 points.  
à partir de / from

**210€**



# HABITACLE.

CAR INTERIOR

92 **BAQUETS.**  
SEATS

111 **HARNAIS.**  
HARNESSES

122 **EXTINCTEURS.**  
EXTINGUISHERS

128 **ARCEAUX.**  
ROLL CAGES

134 **VOLANTS.**  
STEERING WHEELS

141 **EQUIPEMENTS HABITACLE.**  
CAR INTERIOR EQUIPMENTS



# BAQUETS.

SEATS



**+** Également disponible en taille XL

**+** Structure tubulaire

A.  
à partir de / from  
**209€**



**EXCLUSIF !  
ORECA-STORE**

N'oubliez pas  
**24€**



Passages de  
harnais de  
couleur  
Réf. 80MPHC930

**+** Coque en fibre

B.  
**299€**



**EXCLUSIF !  
ORECA-STORE**

Développés en exclusivité pour ORECA Store, les baquets OMP SPORT adoptent un look sobre et moderne. Profitez d'un rapport qualité / prix inégalé.

**ENG** OMP SPORT seats are exclusive to ORECA Store. Modern design. Unequalled quality / price.

## A. Rac.

Rac  
Réf. 80MPHA810NR ..... **209€**  
Rac XL  
Réf. 80MPHA812NR ..... **229€**

### Structure tubulaire.

Revêtement entièrement en velours.

Coussin sous-cuisses amovible.

5 larges passages de harnais.

Fixations inférieures (base 270 x 345 mm) et latérales (écartement 289 mm). Fixations uniquement latérales pour la version XL.

Homologué FIA 8855-1999.

Coloris : Noir.

**ENG** Tubular frame. Removable leg cushion. 5 large harness slots. Base and side mounting (only side mounting for XL version). FIA 8855-1999 approved. Colour: Black.

N°	Dimensions (mm)	
	RAC	RAC XL
A	585	625
B	640	680
C	510	540
D	890	950
E	410	450
F	390	415
G	470	520
H	-	-
I	-	-
L	600	655
Poids (kg)	10,3	12,3

## B. Trophy.

Réf. 80MPHA808NR ..... **299€**

### Coque en fibre de verre.

Revêtement entièrement en velours.

Coussin sous-cuisses amovible.

5 larges passages de harnais.

Fixations latérales (écartement 289 mm).

Homologué FIA 8855-1999.

Coloris : Noir.

**ENG** Fibreglass shell. Upholstered entirely in velour. Removable leg cushion. 5 large harness slots. Side mounting. FIA 8855-1999 approved. Colour: Black.

N°	Dimensions (mm)	
	Trophy	Trophy XL
A	620	660
B	600	640
C	510	540
D	890	950
E	410	450
F	390	415
G	480	520
H	-	-
I	-	-
L	630	670
Poids (kg)	8,9	10,3

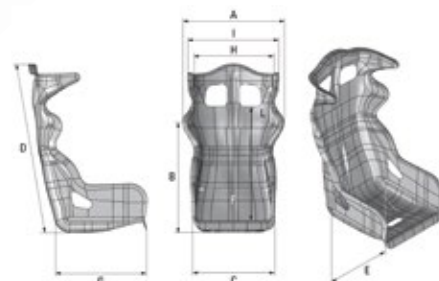

## C. Cup.

Réf. 80MPHA816NR

359€

### Coque en fibre de verre.

Revêtement en velours.

Coussins sous-cuisses et du dossier amovibles.

5 passages de harnais.

Fixations latérales (écartement 289 mm).

Homologué FIA 8855-1999.

Coloris : Noir.

**ENG** Fibreglass shell. Upholstered in velour. Removable back and leg cushions. 5 harness slots. Side mounting. FIA 8855-1999 approved. Colour: Black.

N°	Dimensions (mm)
A	590
B	575
C	520
D	890
E	400
F	360
G	480
H	-
I	-
L	615
Poids (kg)	8,8

## D. Cup Intégrale.

Réf. 80MPHA811NR

399€

### Coque en fibre de verre avec oreilles.

Revêtement entièrement en velours.

Coussins sous-cuisses et de dossier amovibles.

Côtés hauts pour un meilleur maintien et une meilleure protection.

5 larges passages de harnais.

Fixations latérales (écartement 289 mm).

Homologué FIA 8855-1999.

Coloris : Noir.

**ENG** Fibreglass shell with head protection. Upholstered entirely in velour. Removable back and leg cushions. High sides for best support and protection. 5 large harness slots. Side mounting. FIA 8855-1999 approved. Colour: Black.

N°	Dimensions (mm)
A	565
B	560
C	510
D	880
E	420
F	395
G	480
H	340
I	510
L	675
Poids (kg)	10,4



EXCLUSIF  
ORECA-STORE !

C.  
359€



EXCLUSIF  
ORECA-STORE !

+ Coque en fibre

D.  
399€





A.  
à partir de / from  
**238€**



MANUFACTURER: OMP  
MODEL: TRS  
HOM. NO. CS 243.50  
FIA STANDARD: FIA 8855-1999



MANUFACTURER: OMP  
MODEL: TRS-XL  
HOM. NO. CS 271.52  
FIA STANDARD: FIA 8855-1999



MANUFACTURER: OMP  
MODEL: TRS-XS  
HOM. NO. CS 292.50  
FIA STANDARD: FIA 8855-1999

TRS-E



TRS-E Plus



TRS-E Sky



TRS Legend



B.  
**258€**



MANUFACTURER: OMP  
MODEL: TRS-X  
HOM. NO. CS 410.50  
FIA STANDARD: FIA 8855-1999

**NEW**



## A. TRS-E.

TRS-E	Réf. 80MPHA741E.....	<b>238€</b>
TRS-E XS	Réf. 80MPHA783EN.....	<b>258€</b>
TRS-E XL	Réf. 80MPHA781EN.....	<b>274€</b>
TRS Legend	Réf. 80MPHA775N.....	<b>294€</b>
TRS-E Sky	Réf. 80MPHA760EN.....	<b>298€</b>
TRS-E Plus	Réf. 80MPHA744E.....	<b>298€</b>

### Structure tubulaire.

Coussin sous-cuisses amovible (excepté sur la version Legend).  
5 larges passages de harnais.  
Fixations inférieures (base 270 x 345 mm) et latérales (écartement 289 mm). Fixations uniquement latérales pour la version XL.  
Homologué FIA 8855-1999.  
Revêtement tissu pour les modèles TRS-E, TRS-E XS et TRS-E XL.  
Revêtement vinyle pour les modèles TRS Legend, TRS-E Sky et TRS-E Plus.  
Coloris : Noir  
Modèle TRS-E standard également disponible en rouge et en bleu.

**ENG** Tubular frame. Removable leg cushion (except for Legend version). 5 large harness slots. Base and side mounting (only side mounting for XL version). FIA 8855-1999 approved. Colour: Black. TRS-E also available in blue and red.

## B. TRS-X.

TRS-X	Réf. 80MPHA803.....	<b>258€</b>
-------	---------------------	-------------

### Structure tubulaire.

Coussins sous-cuisses amovibles.  
5 larges passages de harnais.  
Fixations inférieures (base 270 x 345 mm) et latérales (écartement 289 mm).  
Homologué FIA 8855-1999.  
Coloris : Noir, noir/jaune fluo.

**ENG** Tubular frame. Removable leg cushion. 5 large harness slots. Base and side mounting. FIA 8855-1999 approved. Colours: Black, black/neon yellow.

N°	Dimensions (mm)				
	TRS-E TRS-E Plus	TRS Legend TRS-E Sky	TRS-E XS	TRS-E XL	TRS-X
A	585	585	520	625	570
B	640	640	600	680	620
C	510	510	420	540	500
D	890	890	870	950	935
E	410	410	395	450	410
F	390	390	330	415	390
G	470	470	470	520	470
H	-	-	-	-	-
I	-	-	-	-	-
L	600	600	575	655	630
Poids (kg)	10,3	10,8	10,2	12,3	10,8



### C. First-R.

Réf. 80MPHA790N.....

**358€**

**Coque en fibre de verre.**

Revêtement entièrement en velours.

Coussin sous-cuisses amovible.

5 larges passages de harnais.

Fixations latérales (écartement 289 mm).

Homologué FIA 8855-1999.

Coloris : Noir.

**ENG** Fibreglass shell. Upholstered entirely in velour. Removable leg cushion. 5 large harness slots. Side mounting. FIA 8855-1999 approved. Colour: Black.

N°	Dimensions (mm)
A	620
B	600
C	510
D	890
E	410
F	390
G	480
H	-
I	-
L	630
Poids (kg)	8,9



C.  
**358€**



### D. Champ-R.

Réf. 80MPHA766EN.....

**382€**

**Coque en fibre de verre et recouverte de gel.**

Revêtement en velours.

Tissu antidérapant aux niveaux des épaules et de la base pour une meilleure adhérence.

Coussins sous-cuisses et du dossier amovibles.

5 passages de harnais.

Fixations latérales (écartement 289 mm).

Homologué FIA 8855-1999.

Coloris : Noir.

**ENG** Race seat with gel coated fibreglass shell. Upholstered entirely in velour. Non-slip fabric on shoulders and base for a maximum adherence. Removable back and leg cushions. 5 harness slots. Side mounting. FIA 8855-1999 approved. Colour: Black.

N°	Dimensions (mm)
A	590
B	575
C	520
D	890
E	400
F	360
G	480
H	-
I	-
L	615
Poids (kg)	8,8

N'oubliez pas

24€



Passages de harnais de couleur  
Réf. 80MPHC930

**+ Coque recouverte de gel**

**+ Tissu antidérapant**

D.  
**382€**

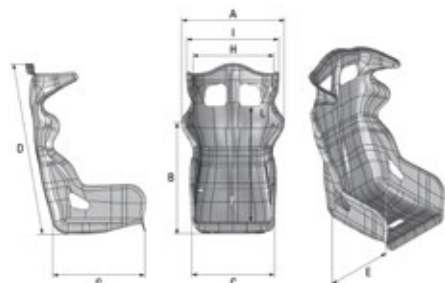

A.  
**522€**



B.  
à partir de / from  
**550€**



WRC-R



WRC-R Carbon

**+** Également disponible en fibre de carbone

A. **RS-PT.2.**

Réf. 80MPHA762EN..... **522€**

**Coque en fibre de verre avec oreilles.**  
Revêtement entièrement en velours.  
Coussins sous-cuisses et de dossier amovibles.  
Côtés hauts pour un meilleur maintien et une meilleure protection.  
5 larges passages de harnais.  
Fixations latérales (écartement 289 mm).  
Homologué FIA 8855-1999.  
Coloris : Noir.

**ENG** Fibreglass shell with head protection. Upholstered entirely in velour. Removable back and leg cushions. High sides for best support and protection. 5 large harness slots. Side mounting. FIA 8855-1999 approved. Colour: Black.

N°	Dimensions (mm)
A	565
B	560
C	510
D	880
E	420
F	395
G	480
H	340
I	510
L	675
Poids (kg)	10,4



B. **WRC-R.**

WRC-R  
Réf. 80MPHA773EN..... **550€**  
WRC-R XL  
Réf. 80MPHA778EN..... **658€**  
WRC-R Carbon  
Réf. 80MP769EN..... **1788€**

**Coque en fibre de verre pour les versions standard et XL.**  
**Coque en fibre de carbone pour la version Carbon.**  
Revêtement AIRNET hautement respirant.  
Epauls larges.  
Côtés hauts pour un meilleur maintien latéral des jambes.  
Coussins sous-cuisses et de dossier amovibles.  
Coussin sous-cuisses fendu.  
5 larges passages de harnais.  
Fixations latérales (écartement 289 mm).  
Homologué FIA 8855-1999.  
Coloris : Noir.

**ENG** Fibreglass shell or carbon fiber shell. Upholstered in high breathable AIRNET material. High sides for better posture. Larger shoulder. Removable back and leg cushions. Split leg cushion. 5 large harness slots. Side mounting. FIA 8855-1999 approved. Colour: Black.

N°	Dimensions (mm)		
	WRC-R	WRC-R XL	WRC-R Carbon
A	620	665	590
B	600	600	600
C	510	520	495
D	890	920	890
E	410	430	400
F	390	415	365
G	480	480	490
H	-	-	-
I	-	-	-
L	645	700	645
Poids (kg)	8,8	10,7	5,6



## C. HTE-R.

HTE-R Réf. 80MPHA772EN.....	<b>622€</b>
HTE-R XL Réf. 80MPHA771EN.....	<b>718€</b>
HTE-R Carbon Réf. 80MPHA768EN.....	<b>2580€</b>
HTE-R Carbon XL Réf. 80MPHA779EN.....	<b>2580€</b>

**Coque en fibre de verre pour les versions standard et XL.  
Coque en fibre de carbone pour la version Carbon.**

Baquet avec oreilles (empattement réduit pour les véhicules étroits).

Revêtement AIRNET hautement respirant.

Côtés hauts pour un meilleur maintien latéral des jambes.

Coussins amovibles.

Coussin sous-cuisses fendu et ergonomique.

5 larges passages de harnais.

Fixations latérales (écartement 289 mm).

Homologué FIA 8855-1999.

Coloris : Noir.

**ENG** Fibreglass shell or carbon fiber shell head protection. Upholstered in high breathable AIRNET material. High sides for better posture. Removable cushions. Anatomic thigh cushion. 5 large harness slots. Side mounting. Special version for cars with small space in the upper part. FIA 8855-1999 approved. Colour: Black.

N°	Dimensions (mm)			
	HTE-R	HTE-R XL	HTE-R Carbon	HTE-R Carbon XL
A	560	580	545	560
B	570	610	560	580
C	515	530	465	485
D	880	920	880	890
E	420	440	390	425
F	390	415	370	390
G	490	550	470	490
H	315	305	330	330
I	480	485	490	490
L	665	705	665	665
Poids (kg)	9,4	10,5	6,6	6,8

## D. HTE-Evo.

HTE-Evo Réf. 80MPHA818.....	<b>718€</b>
HTE-Evo Carbon Réf. 80MPHA817.....	<b>3216€</b>

**Coque en fibre de verre pour la version HTE-Evo.  
Coque en fibre de carbone pour la version HTE-Evo Carbon.**

Design inspiré du baquet HTE One Evo.

Baquet avec oreilles.

Revêtement en velours et AIRNET hautement respirant.

5 larges passages de harnais.

Fixations latérales (écartement 289 mm).

Homologué FIA 8855-1999.

Coloris : Noir.

**ENG** Fiberglass shell for the HTE-Evo and carbon fiber shell for the HTE-Evo Carbon. Innovative ultraprotective shell inspired by HTE One Evo. Upholstering in velour and AIRNET. 5 large harness slots. Side mounting. FIA 8855-1999 approved. Colour: Black.

N°	Dimensions (mm)	
	HTE-Evo	HTE-Evo Carbon
A	590	590
B	620	620
C	455	450
D	910	900
E	390	390
F	375	380
G	460	450
H	390	400
I	450	440
L	620	620
Poids (kg)	8,3	4,3

**+** Également disponibles en taille XL

**C. HTE-R.**  
à partir de / from  
**622€**



HTE-R



HTE-R Carbon

CAR INTERIOR / HABITACLE

**D.**  
à partir de / from  
**718€**



HTE-Evo



HTE-Evo Carbon

**+** Design inspiré du HTE One Evo

**+** Développé pour les véhicules étroits



Technologie QRT  
(Quick Resin Technology)  
Exclusivité SPARCO  
Poids des baquets réduit  
de 30% !

A.  
à partir de / from  
**250€**



Version Sky

N'oubliez pas



p.103  
Fixations latérales

**+** Modèle ultra compact

B.  
**402€**



## A. Sprint.

Sprint	<b>250€</b>
Réf. 8SP008235	
Sprint L	<b>294€</b>
Réf. 8SP008234L	
Sprint Sky	<b>294€</b>
Réf. 8SP008235NRSKY	

### Structure tubulaire.

Revêtement antidérapant aux niveaux des épaules et de l'assise.

5 passages de harnais.

Fixations inférieures (M8. base 271 x 345 mm) et latérales (M8. écartement 290 mm).

Homologué FIA 8855-1999.

Coloris : Noir, rouge, bleu.

Également disponible en taille L et en simili cuir pour les disciplines sur terre (noir uniquement).

**ENG** Tubular frame. Non-slip fabric for cushion and shoulders. 5 harness slots. Base or side mounting. FIA 8855-1999 approved. Colours: Black, red, blue. Also available in L size and in vinyl (black colour only).

SPRINT / SPRINT SKY - SPRINT L

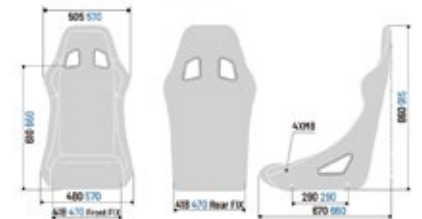

Poids : 9 kg (Sprint) / 9,7 kg (Sprint Sky) / 11 kg (Sprint L)

## B. Rev QRT.

Réf. 8SP008014RNR	<b>402€</b>
-------------------	-------------

### Coque en fibre de verre.

Tissu antidérapant aux niveaux des épaules et de l'assise.

Coussin sous-cuisse amovible.

Baquet ultra compact adapté aux voitures étroites.

5 passages de harnais.

Fixations latérales (M8. écartement 290 mm).

Homologué FIA 8855-1999.

Coloris : Noir.

**ENG** Reinforced fibreglass shell. Non-slip fabric for cushion and shoulders. Divisible legrest and seat cushion. 5 harness slots. Side mounting. FIA 8855-1999 approved. Colour: Black.

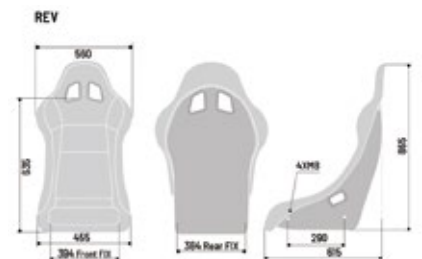

Poids : 7,1 kg

## C. Grid Q.

Version tissu

Réf. 8SP008009RNR.....

**426€**

Version simili cuir

Réf. 8SP008009RNRSKY.....

**474€**

### Coque en fibre de verre.

Tissu antidérapant aux niveaux des épaules et sur l'assise.  
Coussins amovibles par Velcro®.

5 passages de harnais.

Fixations latérales (M8. écartement 290 mm).

Homologué FIA 8855-1999.

Taille : L/XL.

Coloris : Tissu noir, simili cuir noir.

**ENG** Fibreglass race seat with a specific shell shape offering more freedom of movement of shoulders. Non-slip fabric for shoulders and bottom cushion. Adjustable cushions by Velcro®. 5 harness slots. Side mounting. FIA 8855-1999 approved. Size: L/XL. Colours: Black fabric or sky.

GRID Q

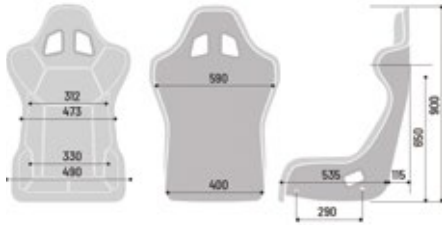

Poids : 7,3 kg

## D. Pro 2000 QRT.

Pro 2000 QRT

Réf. 8SP008016RNR.....

**594€**

Pro 2000 QRT Martini Racing bleu

Réf. 8SP008016RMRBM.....

**670€**

Pro 2000 QRT Martini Racing gris

Réf. 8SP008016RMRGR.....

**670€**

### Coque en fibre de verre.

Tissu antidérapant aux niveaux des épaules et sur l'assise.  
Coussin bas amovible. 2 coussins lombaires inclus.

5 passages de harnais.

Fixations latérales (M8. écartement 290 mm) et inférieures (M8. base 271 x 345 mm).

Homologué FIA 8855-1999.

Coloris : Noir pour la version standard / Bleu et gris pour les versions Martini racing.

**ENG** Light fibreglass seat with excellent lateral support. Non-slip fabric for shoulders and bottom cushion. Removable lower leg cushion. 2 lumbar back rest cushions. 5 harness slots. Base and side mounting. FIA 8855-1999 approved. Colours: Black for standard version / Blue and grey for Martini Racing versions.

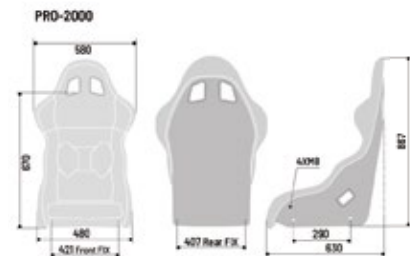

Poids : 8 kg

**+** Le plus modulable

C.  
à partir de / from  
**426€**



CAR INTERIOR / HABITACLE

**+** Coussins lombaires inclus

D.  
à partir de / from  
**594€**



Version Martini Racing bleu



Version Martini Racing gris



 **Baquet officiel de la FORD Fiesta R2 M-sport !**

A.  
à partir de / from  
**546€**



B.  
à partir de / from  
**558€**



 **Allie confort & performance**

## A. Circuit QRT.



Circuit QRT Réf. 8SP008019RNR.....	<b>546€</b>
Circuit II QRT Réf. 8SP008011RNR.....	<b>582€</b>

### Coque en fibre de verre.

Baquet avec oreilles.  
Tissu antidérapant aux niveaux des épaules et de l'assise.  
Coussin bas amovible.  
5 passages de harnais.  
Fixations latérales (M8. écartement 290 mm).  
Homologué FIA 8855-1999.  
Tailles : M/L (Circuit QRT), L/XL (Circuit II QRT).  
Coloris : Noir.

**ENG** Ultralight fibreglass seat with integrated head protection. Non-slip fabric at shoulders and bottom cushion. Removable lower seat cushion. 5 harness slots. Side mounting. FIA 8855-1999 approved. Sizes: M/L (Circuit QRT), L/XL (Circuit II QRT). Colour: Black.

CIRCUIT QRT - CIRCUIT QRT II



Poids : 8,6 kg (Circuit) / 9,6 kg (Circuit II)

## B. Evo QRT.



Evo QRT Réf. 8SP008007RNR.....	<b>558€</b>
Evo L QRT Réf. 8SP008013RNR.....	<b>606€</b>
Evo XL QRT Réf. 8SP008015RNR.....	<b>654€</b>
Evo QRT SKY Réf. 8SP008007RNR/SKY.....	<b>606€</b>

### Coque en fibre de verre disponible en deux tailles.

Tissu antidérapant aux niveaux des épaules et sur l'assise.  
Coussin bas amovible.  
5 passages de harnais.  
Fixations latérales (M8. écartement 290 mm).  
Homologué FIA 8855-1999.  
Tailles : M (Evo QRT / SKY), L (Evo L QRT), XL (Evo XL QRT).  
Coloris : Tissu Noir ou simili cuir noir.

**ENG** Fibreglass race seat with non-slip fabric for cushion and shoulders. Removable lower seat cushion. 5 harness slots. Side mounting. FIA 8855-1999 approved. Sizes: M (Evo QRT/SKY), L (Evo L QRT), XL (Evo XL QRT). Colours: Black fabric or sky.

EVO L QRT/EVO XL QRT

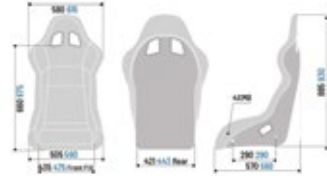

EVO QRT - EVO B QRT



Poids : 7,3 kg (Evo & Evo Sky) / 7,9 kg (Evo L) / 7,7 kg (Evo XL)

### C. Pro ADV QRT.



Pro ADV QRT  
Réf. 8SP008017RNR..... **642€**  
Pro ADV Carbon  
Réf. 8SP008095ZNR..... **2640€**

**Coque en fibre de verre.**

**Coque en carbone pour la version carbone.**

Baquet à oreilles développé à partir du Pro ADV-SC carbone !

Haute protection de la tête et des épaules.

Tissu antidérapant aux niveaux des épaules et de l'assise.

Coussin bas amovible.

5 passages de harnais.

Fixations latérales (M8, écartement 290 mm).

Homologué FIA 8855-1999.

Coloris : Noir.

**ENG** Maximum head and shoulder protection. Non-slip fabric at shoulders and bottom cushion. 5 harness slots. Side mounting. FIA 8855-1999 approved. Colour: Black.

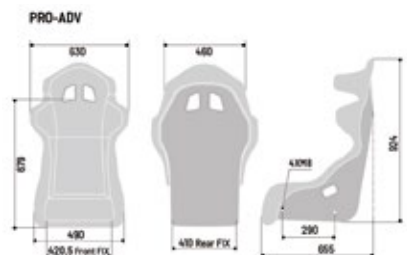

Poids : 9,3 kg (QRT) / 8,1 kg (Carbon)

**+** Idéal pour les voitures de tourisme & de Rallye

C.  
à partir de / from  
**642€**



MANUFACTURER: SPARCO  
MODEL: PRO ADV QRT  
HOM. NO: CS-432-19  
FIA STANDARD: FIA 8855-1999



MANUFACTURER: SPARCO  
MODEL: PRO ADV CF  
HOM. NO: CS-432-19  
FIA STANDARD: FIA 8855-1999



Pro ADV Carbon

CAR INTERIOR / HABITACLE

### D. Pilot QRT.



Réf. 8SP008018RNR..... **678€**

**Coque en fibre de verre.**

Baquet à oreilles avec empattement restreint pour les petits habitacles.

Tissu antidérapant aux niveaux des épaules et de l'assise.

Coussins bas amovibles.

5 passages de harnais.

Fixations latérales (M8, écartement 290 mm).

Homologué FIA 8855-1999.

Coloris : Noir.

**ENG** Fibreglass race seat with a specific shell shape. Non-slip fabric at shoulders and bottom cushion. 5 harness slots. Side mounting. FIA 8855-1999 approved. Colour: Black.

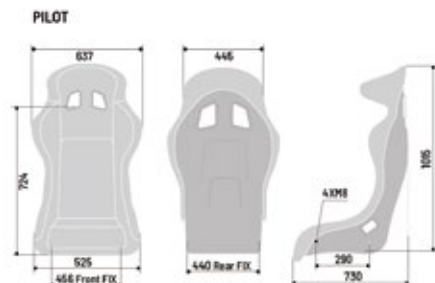

Poids : 11,1 kg

**+** Idéal pour les pilotes de grande taille

D.  
**678€**



MANUFACTURER: SPARCO  
MODEL: PILOT  
HOM. NO: CS-425-19  
FIA STANDARD: FIA 8855-1999



A.  
à partir de / from  
**678€**



Version Sky

B.  
**1662€**



## A. QRT-R.



QRT-R  
Réf. 8SP008012RNR..... **678€**  
QRT-R Sky  
Réf. 8SP008012RNRSKY..... **726€**

### Coque en fibre de verre.

Coque facile à installer, même dans les petits habitacles.  
Tissu antidérapant aux niveaux des épaules et de l'assise.  
5 passages de harnais.  
Fixations latérales (M8. écartement 290 mm).  
Homologué FIA 8855-1999.  
Taille : L.  
Coloris : Noir.

**ENG** Fibreglass seat. Easily installable shell, also in the smallest cockpits. 5 harness slots. Side mounting. Non-slip fabric for shoulders and seat. FIA 8855-1999 approved. Size: L. Colour: Black.

### QRT-R - QRT-R SKY

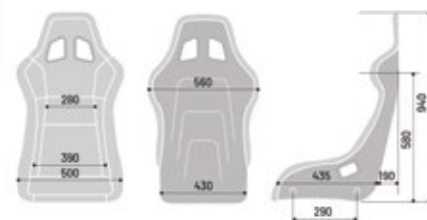

Poids : 7,6 kg

## B. QRT-C.



QRT-C  
Réf. 8SP008025ZNR..... **1662€**

### Coque en carbone.

Double en tissu ignifugé.  
Tissu antidérapant aux niveaux des épaules et de l'assise.  
Fixations latérales (M8. écartement 290 mm).  
Homologué FIA 8855-1999.  
Coloris : Noir.

**ENG** Carbon shell. Self-extinguishing fabric lining. Non-slip fabric for shoulders and seat. Side mounting. FIA 8855-1999 approved. Colour: Black.

### QRT-C

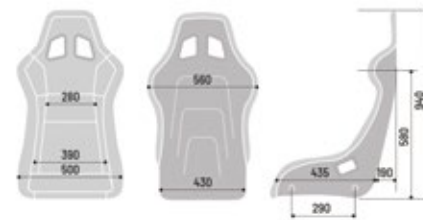

Poids : 5,5 kg



# Fixations latérales.

Side Mounting Frames



Made in France



Réglementation en page 10

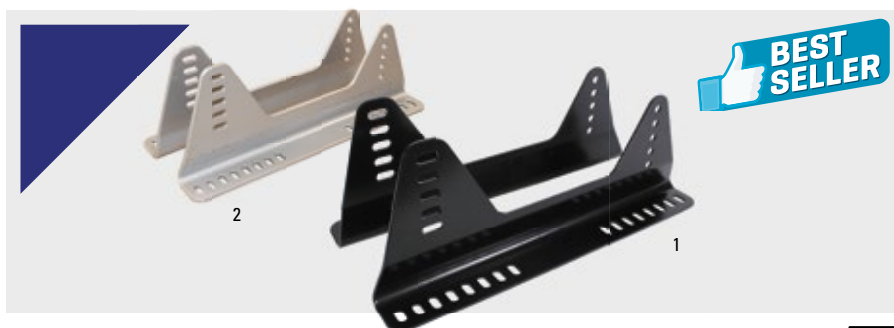

- A. 1. Acier  
Réf. 8SP00490N..... **32€<sup>90</sup>**
2. Aluminium  
Réf. 8SP00490NALU..... **69€**

Matériaux : Acier ou aluminium. Entraxe longitudinale : De 286 à 290 mm.

Longueur : 410 mm. Épaisseur : 3 mm.

Compatibles avec les baquets FIA SPARCO, OMP et OMP SPORT. Fabriquées dans notre atelier en France.

ENG Materials: Steel or aluminium. Distance between mounting holes: From 286 to 290 mm. Length: 410 mm. Thickness: 3 mm. Compatible with SPARCO, OMP and OMP SPORT FIA seats. Made in France. Meet FIA regulations.



- B. **sparco**  
Réf. 8SP004915..... **58€**
- C. **sparco**  
1. Acier  
Réf. 8SP004902..... **91€**
2. Aluminium  
Réf. 8SP004903..... **154€**

Matériau : Acier. Entraxe longitudinale : 290 mm. Longueur : 500 mm. Épaisseur : 3 mm. Kit de fixation inclus.

ENG Material: Steel. Distance between mounting holes: 290 mm. Length: 500 mm. Thickness: 3 mm. Including bolt kit.

Matériaux : Acier ou aluminium. Entraxe longitudinale : 290 mm. Longueur : 400 mm (acier) / jusqu'à 415 mm (alu). Épaisseur : 3 mm (acier) / 6 mm (alu). 25 réglages possibles. Répondent à la réglementation FIA. Kit de fixation M8 inclus.

ENG Materials: Steel or aluminium. Distance between mounting holes: 290 mm. Length: 400 mm (steel) / up to 415 mm (alu). Thickness: 3 mm (steel) / 6 mm (aluminium). 25 possible positions. Meet FIA regulations. Includes M8 mounting kit.



- D. **sparco**  
Réf. 8SP00492LAT..... **118€**
1. Modèle économique  
Réf. 8SP0049302..... **44€**
2. Modèle haute qualité  
Réf. 8SP00493..... **86€**

Matériau : Acier. Démontables. Réglage longitudinal et vertical optimal. 22 trous sur la base. Épaisseur : 3 mm. Répondent à la réglementation FIA.

ENG Material: Steel. Dismountable. Maximum height and length adjustability. 22 eyelets on the base. Thickness: 3 mm. Meet FIA regulations.

## Glissières.

Seat Sliders



1. Entraxe longitudinale : Côté sol : 271 mm / Côté siège : 275 / 285 / 310 / 322 mm.
2. Entraxe côté châssis : Longitudinal 317 mm / Latéral 345 mm. Entraxe côté baquet : Longitudinal 271 mm / Latéral 345 mm. Dimensions hors tout : (L) 392 x (l) 375 mm.

# Platines de montage. **sparco**

Seat Subframes

Montage spécifique. Répondent à la réglementation FIA. Matériau : Acier. Dimensions : (L) 345 x (l) 271 mm.

ENG Vehicle specific seat subframes. Meet FIA regulations. Material: Steel. Dimensions: (L) 345 x (W) 271 mm.

Modèle	Années	Réf. droite/gauche	Glissières	Tarif €
<b>AUDI</b>				
A3 8L	09/1996 - 2003	8SP00499073	8SP00493	90
TT / TT Roadster	11/1998 - 2004	8SP00499076DX/SX	Origine	96
<b>BMW</b>				
Série 1 E80	2005 -	8SP00499080	8SP00493	90
Série 3 E30	07/88 - 11/90	8SP00499077	8SP00493	72
Série 3 E36	12/90 - 04/98	8SP00499078	8SP00493	84
Série 3 E36 Compact	05/94 - 06/01	8SP00499078	8SP00493	84
Série 3 E46	05/1998 - 2006	8SP00499078	8SP00493	84
Mini	10/2001 - 2007	8SP00499038DX/SX	8SP00493	108
<b>CITROEN</b>				
AX	06/91 - 04/99	8SP00499049	8SP00493	78
C2	10/2002 -	8SP00499042DX/SX	Origine	102
Saxo	03/1996 - 2003	8SP00499049	8SP00493	78
<b>FIAT</b>				
500	2007 -	8SP00499017DX/SX	8SP00493	132
Grande Punto	2005 -	8SP00499019DX/SX	Origine	132
Punto	09/93 - 08/99	8SP00499016	8SP00493	96
<b>FORD</b>				
Escort				
Cosworth 4X4	02/92 - 05/96	8SP00499065	Origine	84
Fiesta VIII	2008 -	8SP00499109	8SP00493	108
Focus	10/1998 - 2005	8SP00499068DX/SX	8SP00493	102
Focus	2005 -	8SP004990681DX/SX	8SP00493	120
Sierra Cosworth 4X4	- 03/1993	8SP00499066	Origine	72
<b>HONDA</b>				
Civic EG / EJ / EK (3 p.)	09/91 - 03/01	8SP00499092	8SP00493	72
Civic VII (3 p.)	03/2001 - 2005	8SP00499093DX/SX	8SP00493	102
Integra Type R	03/98 - 07/01	8SP00499080DX/SX	8SP00493	78
<b>LANCIA</b>				
Delta				
Integrale 4WD	09/87 - 04/93	8SP00499025	Origine	114
<b>MITSUBISHI</b>				
Lancer Evo V / VI	1998 - 04/2001	8SP00499030DX/SX	8SP00493	84
Lancer Evo VII	05/2001 - 2003	8SP00499094DX/SX	8SP00493	102
Lancer Evo VIII	2003 - 2005	8SP00499094DX/SX	8SP00493	102
Lancer Evo IX	2005 - 2008	8SP00499094DX/SX	8SP00493	102
Lancer Evo X	2008 -	8SP00499111DX/SX	8SP00493	102
<b>NISSAN</b>				
200SX S13	-	8SP00499118DX/SX	8SP00493	108
<b>OPEL</b>				
Astra G / CC B	04/1998 - 2004	8SP00499046DX/SX	8SP00493	96
Astra H	2004 - 2010	8SP00499024	8SP00493	126
Corsa B	05/93 - 11/00	8SP00499048	Origine	114
Corsa C	12/2000 - 2005	8SP00499044DX/SX	8SP00493	96
Kadett E	11/84 - 06/91	8SP00499048	Origine	114
<b>PEUGEOT</b>				
106	08/1991 - 1998	8SP00499049	8SP00493	78
205	11/83 - 09/94	8SP00499051	Origine	96
206	09/1998 -	8SP00499058DX/SX	8SP00493	90
207	2006 -	8SP00499056DX/SX	8SP00493	120
306	03/93 - 06/01	8SP00499054	8SP00493	96
309	03/86 - 03/94	8SP00499050N	Origine	78
405	11/87 - 11/96	8SP00499050N	Origine	78
<b>PORSCHE</b>				
911 / 912	1966 - 1973	8SP00499113DX/SX	8SP00493	108
911 / 944 / 968 / 993	1974 - 1997	8SP00499112DX/SX	8SP00493	108
996 / 997 / GT3		8SP00499114DX/SX	8SP00493	108
Boxster	1998 -	8SP00499114DX/SX	8SP00493	108
<b>RENAULT</b>				
Clio I	05/90 - 02/98	8SP00499061	Origine	78
Clio II	03/1998 - 2005	8SP00499060DX/SX	8SP00493	78
Clio III	10/2005 -	8SP00499103DX/SX	Origine	96
Megane Coupé	03/1996 - 2003	8SP00499057	8SP00493	90
R5 GT Turbo (platines alu)	01/85 - 12/93	8SP00495	8SP00493	90
<b>SEAT</b>				
Ibiza (1J)	09/1997 - 2003	8SP00499075	8SP00493	90
Ibiza (6L)	2002 - 2009	8SP00499075	8SP00493	96
Leon I	12/1999 - 2004	8SP00499075	8SP00493	90
Leon II	2005 -	8SP00499070	8SP00493	102
<b>SUBARU</b>				
Impreza WRX / STi	2001 - 2007	8SP00499096DX/SX	8SP00493	102
Impreza N14 WRX	2008 -	8SP00499115DX/SX	8SP00493	138
<b>VOLKSWAGEN</b>				
Golf I	- 08/1983	8SP00499071	8SP00493	102
Golf II	09/83 - 08/91	8SP00499071	8SP00493	102
Golf III	09/91 - 08/97	8SP00499073	8SP00493	90
Golf IV	09/1997 - 2003	8SP00499075	8SP00493	90
Golf V	2003 -	8SP00499070	8SP00493	102
Golf VI	2008 - 2012	8SP00499070	8SP00493	102

Autres affectations, nous consulter.

# BAQUETS.

SEATS



A. **897€**



N'oubliez pas à partir de **2862€** / from   
Baquet FIA / ABE Podium  
Réf. R07901...B21

B. à partir de / from **900€**



**+** Disponible en version XL, plus large & plus haute pour les grands pilotes

## A. Pole Position N.G.

Réf. R070980..... **897€**

**Le design « Pole Position » : Qualité et haute performance pour le GT et Touring.**

- Coque en fibre de verre renforcée (GRP).
- Coussin lombaire.
- Maintiens latéraux prononcés sur l'assise et le dossier.
- Appui-tête intégré rembourré.
- Tissu ignifugé.
- 5 passages de harnais.
- Fixations latérales (vendues séparément).
- Homologué FIA 8855-1999.
- Revêtement en tissu velours.
- Coloris : Noir, rouge.

**ENG** Reinforced fibreglass / GRP seat. Lateral backrest, lumbar and headrest cushions offer optimum vehicle control in extreme driving situations. Flame-retardant fabric. 5 harness slots. Side mounting (sold separately). FIA 8855-1999 approved. Fabric version colours: Black, red.

Poids : 7,7 kg

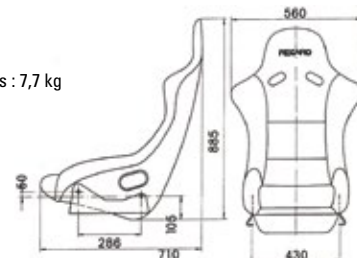

## B. Profi SPG.

Profi SPG Réf. R07091..... **900€**

Profi SPG XL Réf. R0708605..... **954€**

**Un grand classique idéal en rallye.**

- Coque en fibre de verre renforcée (GRP).
- Maintiens latéraux prononcés.
- Appui-tête intégré.
- Tissu en velours ignifugé.
- Surfaces antidérapantes au niveau des épaules pour un meilleur maintien.
- 5 passages de harnais.
- Fixations latérales (vendues séparément).
- Homologué FIA 8855-1999.
- Coloris : Noir, rouge.

**ENG** Reinforced fibreglass / GRP seat. Lateral backrest, lumbar and headrest cushions offer optimum vehicle control in extreme driving situations. Flame-retardant fabric. Non-slip fabric for shoulders. 5 harness slots. Side mounting (sold separately). FIA 8855-1999 approved. Colours: Black, red.

Modèle : Profi SPG  
Poids : 7 kg

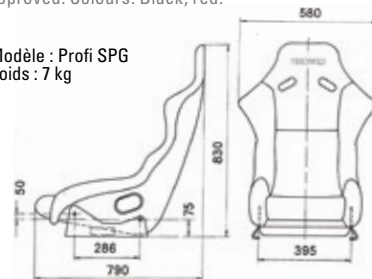

Modèle : Profi SPG XL  
Poids : 10 kg

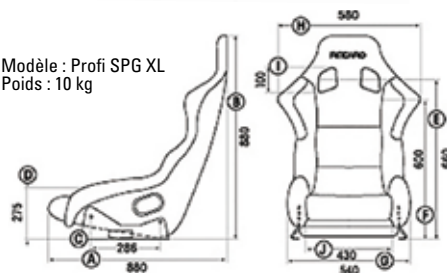

# Fixations latérales

Side Mounting Frames

**RECARO**



A. Pour baquets Pole Position / Pro Racer / Profi SPA  
Réf. R7207450..... **139€**

B. Pour baquets Pole Position  
Réf. R7223825..... **139€**

Matériau : Acier. Poids : 2,6 kg.  
Répondent à la réglementation FIA.

Matériau : Acier. Poids : 3,1 kg.  
Répondent à la réglementation FIA.

ENG Material: Steel. Weight: 2.6 kg. Meet FIA regulations.

ENG Material: Steel. Weight: 3.1 kg. Meet FIA regulations.



C. Pour baquets Profi / Pro Racer  
Réf. R360942..... **139€**

D. Pour baquets Pole Position / Pro Racer SPA XL / Profi SPG XL  
Réf. R7207000..... **176€**

Matériau : Acier. Poids : 2 kg.  
Répondent à la réglementation FIA.

Matériau : Alu. Poids : 1,1 kg.  
Répondent à la réglementation FIA.

ENG Material: Steel. Weight: 2 kg. Meet FIA regulations.

ENG Material: Aluminium. Weight: 1.1 kg. Meet FIA regulations.

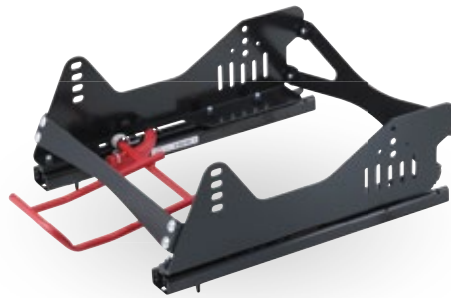

## Glissières.

Seat Sliders  
Réf. R364954..... **115€**

Poids : 2,5 kg.  
Pour les platines de montage dont la référence commence par R87, demandez les glissières réf. R72088001B / R72088002B.

ENG Weight: 2.5 kg. For seat subframes ref. R87..., please order seat sliders ref. R72088001B / R72088002B.

## Fixations latérales avec glissières intégrées.

Sliding Side Mounts

Pour Pro Racer SPG / SPA (6,9 kg)  
Réf. R7221002..... **618€**

Pour Pro Racer SPG XL / SPA XL (7,7 kg)  
Réf. R7206293..... **726€**

Pour sièges Pro Racer SPG / SPA. Idéales pour les courses nécessitant des changements de pilotes. Permettent également un accès simple et rapide au pilote en cas d'accident. Ajustement longitudinal sur 240 mm. Répondent à la réglementation FIA.

ENG For Pro Racer SPG / SPA seats. Perfect when several drivers use the same car during a race. Also allow easy access to drivers in case of crash. 240 mm adjustment. Meet FIA regulations.

**+** Règlementation en page 10

## Platines de montage.

Seat Subframes

Certification TÜV.  
Certification ABE pour la route.

ENG Meet TÜV regulations. ABE certification for road.

Modèle	Années	Réf. gauche	Réf. droite	Tarif €
<b>AUDI</b>				
A1 (8X)	05/2010 -	R687519B	R687529B	213
A3 / S3 (8L)	- 04/2003	R861517	R861527	350
A3 / S3 (8P)	05/2003 -	R868316	R868326	294
A3 (8V)	2013 -	R871115A*	R871125A*	240
TT (8N)	- 05/2006	R862616	R862626	350
TT (8J)	06/2006 -	R868416	R868426	350
<b>BMW</b>				
Série 1 E87	2004 - 2011	R688919	R688929	248
Série 1 F21 / F22	2004 - 2011	R690319	R690329	353
VI Série 3 E30 / E30 M3	09/85 - 11/90	R677009_09	R677009_09	393
Série 3 E36 316 / 325	-	R862016	R862026	350
Série 3 E92 Coupé	09/06 - 03/10	R688919	R688929	248
Série 3 F30 / F31	2012 -	R690219	R690229	294
Mini R50 (sauf Cabriolet)	2001 - 08/2006	R688319	R688329	213
Mini R56	11/2006 - 2014	R689519	R689529	248
<b>CITROEN</b>				
C2 / C3 / C4	-	R867816A	R867826A	350
<b>FIAT</b>				
500 / 500 Abarth (sauf Cabriolet)	2007 -	R870415*	R870425*	180
<b>FORD</b>				
Fiesta (JA8)	08/2008 -	R871015*	R871015*	180
Fiesta (JD3 / JH1)	08/2008 -	R868616	R868626	350
Focus	12/2010 -	R871715*	R871725*	248
<b>PEUGEOT</b>				
207	2006 - 06/2012	R867816A	R867826A	350
306 (4 portes)	03/1993 -	R859116	R859126	NC
308	2007 - 04/2011	R867816B	R867826B	373
<b>PORSCHE</b>				
VI 911 Coupé / Targa / Cabriolet / 964 / 968	09/85 - 08/93	R869416	R869426	350
VI 924 / 944	08/1985 -	R869416	R869426	350
993	09/1993 -	R869416	R869426	350
996 / Boxster	-	R862616	R862626	350
997 (support ceinture obligatoire)	-	R862616	R862626	350
Support ceinture pour 997	-	R72111531	R72111532	94
Cayman (support ceinture obligatoire)	-	R862616	R862626	350
Support ceinture pour Cayman	-	R72111531	R72111532	94
<b>RENAULT</b>				
Clio II	09/98 - 08/05	R868819A	R868829A	252
Clio III	09/2005 - 2012	R689219	R689229	213
Clio IV	2012 -	R105097	R105096	346
<b>SEAT</b>				
Ibiza	04/02 - 04/08	R867519B	R867529B	213
Leon I	08/2005	R861517	R861527	350
Leon II	09/2005 -	R868316	R868326	294
<b>SKODA</b>				
Fabia (5J)	04/02 - 04/08	R867519B	R867529B	213
<b>SUBARU</b>				
Impreza (GD / GG)	11/2000 - 2008	R867516	R867526	350
Impreza (G3)	2008 -	R870515*	R870525*	180
<b>VOLKSWAGEN</b>				
Golf IV	-	R861517	R861527	350
Golf V / VI	-	R868416	R868426	350
Golf VII	09/2012 -	R871115A*	R871126A*	240
Polo V	03/2009 -	R867519B	R867529B	213
Scirocco III	08/2008 -	R868316	R868326	294

Nous consulter pour vous assurer de la compatibilité de la platine avec votre siège.  
\*Pour les platines de montage dont la référence commence par R87, demandez les glissières réf. R72088001B / R72088002B.



# BAQUETS.

SEATS

A.

à partir de / from

**199€**

**+** Modèle Vintage également disponible sans appui-tête



B.

à partir de / from

**286€**



## A. Vintage & Turini.

- 1. Vintage sans appui-tête  
Réf. VINTAGEXLSSAT..... **199€**
- 2. Vintage avec appui-tête  
Réf. VINTAGEXL..... **209€**
- 3. Turini  
Réf. TURINIXL..... **239€**

### Baquets tubulaires avec ou sans appui-tête réglables.

Fixations inférieures (L. 330 x l. 290 mm).

Non homologués FIA, usage piste uniquement.

Modèles Vintage : Simili cuir.

Modèle Turini : Sellerie latérale en simili cuir. Assise et dossier aspect velours.

Coloris : Noir.

**ENG** Tubular frame bucket seat with or without adjustable headrest. Base mounting (L. 330 x W. 290 mm). Not FIA approved, track use only. Colour: Black.

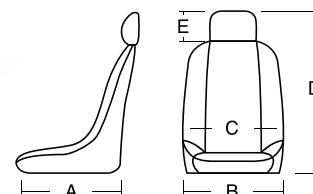

N°	Dimensions (mm)	
	Vintage	Turini
A	550	540
B	510	510
C	380	380
D	690	690
E	140	140
Poids du siège sans appui-tête (kg)		6,2
Poids du siège avec appui-tête (kg)		7

## B. Baquets VH.

**OMP**

Classic  
Réf. 80MPHA737E..... **286€**

Silverstone  
Réf. 80MPHA756N..... **306€**

Brands Hatch  
Réf. 80MPHA757N..... **318€**

### Baquets tubulaires vintage.

Parfaites répliques de ceux utilisés en compétition dans les années 60 & 70 !

Non homologués FIA.

Appui-tête réglable sur les versions Brands Hatch et Classic.

Fixations inférieures (345 x 270 mm).

Modèle Silverstone : Simili cuir.

Modèles Brands Hatch et Classic : Simili cuir/velours.

Coloris : Noir.

**ENG** Tubular frame bucket seat with or without adjustable headrest. Materials: Synthetic leather (Silverstone) or synthetic leather and velour (Brands Hatch and Classic). Base Mounting (345 x 270 mm). Not FIA approved. Color: Black.

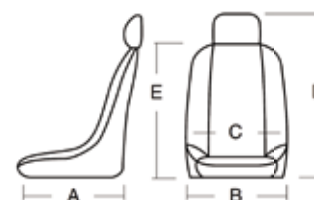

N°	Dimensions (mm)		
	Classic	Silverstone	Brands Hatch
A	550	550	550
B	560	540	560
C	320	320	320
D	890	-	890
E	-	590	-



**BEST SELLER**

**C. Éco.**

Version tissu  
Réf. 80R01028N..... **125€**  
Version simili cuir  
Réf. 80R01028SKY..... **152€**

**Siège baquet tubulaire en tissu ou simili cuir noir.**

Une utilisation avec un harnais est conseillée. Il est néanmoins obligatoire de conserver la ceinture de sécurité d'origine.

Design soigné et épuré, siège idéal pour concilier confort d'assise et maintien latéral.

Très adaptable, quel que soit l'intérieur de votre véhicule.

Siège non homologué pour la compétition, usage piste uniquement.

Glissières de fixation universelles incluses.

**ENG** Tubular frame seat upholstered in black fabric or sky. Use with a harness is recommended. It is compulsory to keep standard seat belt. Comfortable with good lateral support. Not FIA approved, track use only. Includes universal seat runner kit.

**C.**

à partir de / from  
**125€**



Simili cuir



Tissu

**+** Glissières universelles incluses

**D. Track & Road.**

Version tissu  
Réf. 80R01016QL..... **198€**  
Version simili cuir  
Réf. 80R01016SKY..... **209€**

**Siège baquet tubulaire en tissu ou simili cuir noir.**

Une utilisation avec un harnais est conseillée. Il est néanmoins obligatoire de conserver la ceinture de sécurité d'origine.

Dossier réglable et inclinable.

Soutiens latéraux nettement profilés pour faire corps avec son véhicule en courbe.

Siège non homologué pour la compétition, usage piste uniquement.

Glissières de fixation universelles incluses.

**ENG** Folding tubular seat in black fabric or sky. Use with a harness is recommended. It is compulsory to keep standard seat belt. Adjustable, reclining seat back. Not FIA approved, track use only. Includes universal seat runner kit.

**D.**

à partir de / from  
**198€**



Tissu



Simili cuir

**+** Dossier réglable & rabattable

N°	Dimensions (mm)	
	Éco	Track & Road
B	520	559
D	500	505
E	530	574
F	900	956
G	110	
X	310	294
Z	390	315
Poids (kg)	11,2*	15,2*

\*Glissières incluses.

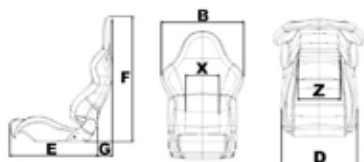

A.  
**298€**



## A. Strada.

**OMP**

Réf. 8OMPHA750N..... **298€**

### Siège baquet tubulaire rabattable.

Dossier réglable et pliable.  
Garniture en mousse haute densité (3 mm) et tissu résistant à l'usure.

Fixations inférieures (L. 345 x l. 270 mm).  
Compatible harnais 3 ou 4 points, et ceinture d'origine.  
Non homologué pour la compétition.  
Coloris : Noir.

**ENG** Tubular frame folding seat. Precision reclining mechanism and quick-tilting mechanism. High density foam padding and abrasion resistant fabric. Base mounting (L. 345 x W. 270 mm). Compatible with 3- or 4-point harnesses or standard seat belt. Not FIA approved. Colour: Black.

N°	Dimensions (mm)
A	540
B	640
C	510
D	950
E	310
F	560

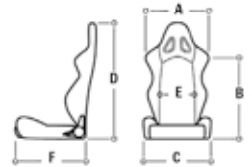

**NEW**

B.  
à partir de / from  
**334€**



Version tissu



Version Martini Racing



Version simili cuir

## B. R100.

**sparco**

Version tissu  
Réf. 8SP00961..... **334€**

Version simili cuir  
Réf. 8SP00961NRSKY..... **358€**

Version Martini Racing  
Réf. 8SP00961MRNR..... **430€**

### Siège baquet tubulaire rabattable.

Levier de réglage et de basculement du dossier des 2 côtés.

Fixations inférieures (L. 345 x l. 271 mm).  
Compatible harnais 3 ou 4 points, et ceinture d'origine.  
Non homologué pour la compétition.

Coloris :  
Version tissu : Noir, noir/rouge, noir/bleu, noir/gris.  
Version simili cuir : Noir.  
Version Martini Racing : Simili cuir noir.

**ENG** Tubular frame folding seat. Double adjuster lever for reclining the seat back on the left and right sides. Base mounting (L. 345 x W. 271 mm). Compatible with 3- or 4-point harnesses or standard seat belt. Not FIA approved. Fabric version colours: Black, black/red, black/blue, black/grey. Synthetic leather and Martini Racing versions colour: Black.

N°	Dimensions (mm)
A	300
B	500
C	350
D	500
E	500
F	440
G	540
H	-
I	-
L	700
M	930
Poids (kg)	13,3

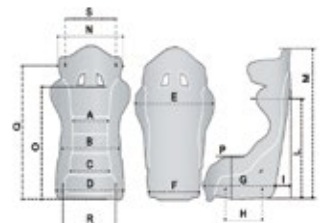



**C. Pole position (ABE) / Classic Pole Position (ABE).**

Pole Position - Tissu velours noir Réf. R070770184.....	<b>834€</b>
Classic Pole Position - Cuir noir Réf. R08700B26.....	<b>1896€</b>
Classic Pole Position - Cuir noir/Pepita Réf. R08700B25.....	<b>1896€</b>
Classic Pole Position - Cuir noir/Corduroy Réf. R08700B27.....	<b>1896€</b>
Classic Pole Position - Cuir noir/Caro Réf. R08700B28.....	<b>1896€</b>

**Le baquet sportif idéal pour les sorties circuit en GT !**  
 Coque en fibre de verre renforcée (GRP).  
 Coussin lombaire.  
 Maintiens latéraux prononcés sur l'assise et le dossier.  
 Fixations latérales (vendues séparément).  
 Compatible avec harnais 3 ou 4 points, et ceinture d'origine.  
 Certification TÜV.  
 Revêtements :  
 Pole Position (ABE) : Tissu velours noir.  
 Classic Pole Position (ABE) : Cuir noir, cuir noir/tissu Pepita, cuir noir/tissu Corduroy, cuir noir/tissu Caro.  
 Poids : 7 kg.

**ENG** Reinforced fibreglass / GRP seat. Lateral backrest, lumbar and headrest cushions offer optimum vehicle control in extreme driving situations. Side mounting (sold separately). Compatible with 3- or 4-point harnesses and standard seat belt. TÜV component certification. Upholstery materials: Pole Position (ABE): Black velvet fabric / Classic Pole Position (ABE): Leather black, leather black/Pepita fabric, leather black/Corduroy fabric, leather black/Caro fabric. Weight: 7 kg.

C.  
à partir de / from  
**834€**

**+** Idéal sur PORSCHE



Classic Pole Position (ABE)  
- Cuir noir/tissu Pepita

Pole Position (ABE)

**D. Sportster CS.**

Simili cuir noir Réf. R410001132 / R410002132.....	<b>1279€</b>
Dinamica noir/simili cuir noir Réf. R410001575 / R410002575.....	<b>1348€</b>

**L'alliance parfaite d'une coque racing et d'un siège sport !**  
 Coque légère fabriquée à l'aide des technologies hybrides.  
 Supports latéraux prononcés.  
 Réglage bilatéral du dossier.  
 Déverrouillage du dossier intégré dans le passage de harnais.  
 Compatible avec harnais 3 ou 4 points, et ceinture d'origine.  
 Revêtements : Simili cuir noir, Dinamica (alcantara) noir/simili cuir noir.  
 Disponible avec ou sans airbag.  
 Poids : 14,7 kg.

**ENG** Innovative lightweight composite shell made from metal and polymer materials. Important seat cushion side for better posture. Backrest adjustment by backrest tilt-forward release. Compatible with 3- or 4-point harnesses and standard seat belts. Upholstery materials: Black simili leather, black simili leather/black suede. Available with or without airbag. Weight: 14.7 kg.

**+** Dérivé de l'option RECARO sur Clio & Megane RS

D.  
à partir de / from  
**1279€**



# BAQUETS.

SEATS

## SIÈGES SUR MESURE

Custom Made Seats



### Indi Seat.

Réf. 8ORHS25L - Kit 25 L - Kit 25 L .....	236€
Réf. 8ORHS30L - Kit 30 L - Kit 30 L .....	318€
Réf. 8ORHS40L - Kit 40 L - Kit 40 L .....	349€
Réf. 8ORHS50L - Kit 50 L - Kit 50 L .....	406€
Réf. 8ORHS70L - Kit 70 L - Kit 70 L .....	500€

**Système professionnel ultra simple pour fabriquer un siège parfaitement adapté au véhicule et à son pilote.**  
Mélange de billes et de résines à durcissement rapide permettant au pilote de trouver facilement la meilleure assise pour concilier performance, sécurité et confort.

#### Kits disponibles :

- 25 L : Pour pilotes de grand gabarit / cockpit ou coque de siège étroit(e).
- 30 L et 40 L : Pour cockpit étroit ou insert à l'intérieur d'une coque de siège ou d'un siège extractible : F1, F3, Formula Ford, GP2, LMP, WSR, voitures de tourisme, et cockpits historiques. 30 L pour pilotes de grand gabarit / 40 L pour pilotes de petit gabarit.
- 50 L : Pour monoplace (Formule Renault, GP2, GP3, F3, ...), pilotes de petit gabarit en GT, voitures de tourisme, et certains sièges extractibles.
- 70 L : Pour cockpit ouvert, pilotes de petit gabarit en Formule Renault, F3, IRL, Super Formula...

**Contenu des kits :** Sac étanche, billes, résines et durcisseur, entonnoir, broc et baguette pour le mélange, tuyau pour le raccordement d'un aspirateur, manuel d'utilisation.

**ENG** Simple professional way of creating a custom-fit race seat for any driver. Unique bead mix, slow cure resins and a vacuum to help the driver find its best seating position for performance, safety and comfort. Available kits: 25 L, 30 L, 40 L, 50 L, 70 L. Kit contents: Bag, litres of beads as listed above, resin and hardener, funnel, mixing jug and mixing stick, hose for vacuum, instruction manual.



### Mousse de siège.

Expanding Foam Seat Kit

Composant A Réf. 642012 .....	23€ <sub>90</sub>
Composant B Réf. 642013 .....	27€ <sub>90</sub>

Mousse polyuréthane 2 composants (A et B) qui devient rigide une fois le mélange effectué. Souvent utilisée pour fabriquer un siège / dossier dans une monoplace.

#### Caractéristiques :

- Densité : 50 kg/m³.
- Temps de réaction : Environ 35 sec. à la bonne température (De 18 à 22°C).
- Température de stockage : De 0 à 20°C.
- Proportion du mélange : 100 parts de composant A pour 145 parts de B.

**ENG** Two part polyurethane foam. Ideal for producing custom made race seats.

## ACCESSOIRE BAQUET

Seat Accessory



### Housse de protection.

Seat Cover

Réf. 8OR0095 .....	14€ <sub>90</sub>
--------------------	-------------------

Housse assurant la protection de vos sièges lors de la maintenance ou de l'immobilisation de votre véhicule. Lavable en machine. Coloris : Noir.

**ENG** Machine washable. Colour: Black.

# HARNAIS.

HARNESSES

## ACCESSOIRES HABITACLE

Cockpit Accessories



Réf. 8EQ00537 .....	5€
---------------------	----

Coupe harnais et ceintures de sécurité.

**ENG** Web cutting knife for harnesses or safety belts.



Réf. 8EQ00538 .....	25€ <sub>90</sub>
---------------------	-------------------

Coupe harnais + brise glace professionnel avec support.

**ENG** 2-in-1 professional harness cutter with hammer tip and holder.

## FIXATIONS DE HARNAIS

Harness Fittings



### Plaque acier.

Eye Bolt Back Plate

Réf. 8SP04502 .....	2€ <sub>60</sub>
---------------------	------------------

Plaque à souder pour oeillets de fixation. Taraudage : 7/16UNF.

**ENG** Steel plate to be welded for eye bolt mounting. 7/16UNF thread.



### Oeillets acier.

Steel Eye Bolts

Longueur 23 mm / 7/16UNF Réf. 613280 .....	2€ <sub>60</sub>
Longueur 23 mm / M10x150 Réf. 613283 .....	4€
Longueur 32 mm / 7/16UNF Réf. 613281 .....	4€ <sub>30</sub>



Le harnais est un élément de sécurité primordial. Il s'agit de l'unique protection permettant de retenir l'équipage en cas de chocs. Son choix est donc essentiel pour la pratique du sport automobile.

En conformité avec la réglementation sportive de la FFSA, l'équipement doit être adapté en fonction de la discipline concernée et des règlements qui y sont rattachés. En épreuves internationales FIA, les harnais de sécurité conformes à la norme FIA 8853-98 sont obligatoires jusqu'au 31 décembre 2022.

Depuis 2018, les harnais FIA 8853-2016 sont obligatoires pour les voitures suivantes : Rally 2-Kit, R5, RGT, Super 2000 et WRC. Pour les autres véhicules, ils restent recommandés. Ils deviendront obligatoires à compter du 1er janvier 2023.

Dans les épreuves nationales et régionales, les harnais norme FIA 8854-98 ne sont plus autorisés depuis le 01/01/2020.

**ENG** Harnesses are the only protection for drivers inside the car in case of impact. The choice is important to practice motorsport. In accordance of FIA regulations, FIA 8853-98 harnesses are mandatory until 31/12/2022. Since 2018, FIA harnesses are mandatory for Rally 2-Kit, R5, RGT, Super 2000 and WRC. From 01/01/2020, in national and regional rally, FIA 8854-98 harnesses are no longer allowed.

A. **139€**

**EXCLUSIF !**  
ORECA-STORE



N'oubliez pas



Coupe harnais  
Réf. 80MPDB459

7€



Protections  
d'épaules  
Réf. 80MPDB450

24€

## C. Harnais OMP SPORT.

Réf. 80MPDA0208HSP..... **139€**

Application : Berline / GT.

2''/2'' épaules et 2'' taille.

Ajusteurs en acier.

Boucle type aviation légère à décrochage rapide.

Fixation par mousquetons ou par enroulement sur barre d'arceau.

Langnette de fixation pour les câbles d'intercom.

Tirette sur les sangles d'épaules et de ceinture.

Livré avec 6 oeilletons de fixation.

Utilisation avec système HANS®.

Homologué FIA 8853-2016.

Coloris : Noir, rouge.

**ENG** Saloon / GT harness with 2''/2'' shoulder straps and 2'' lap straps. Steel adjusters. Quick release aircraft buckle. Snap hooks for eye bolt mounting or can be fixed around roll bar. Includes eye bolts. Use only with HANS®. FIA 8853-2016 approved. Colours: Black, red.

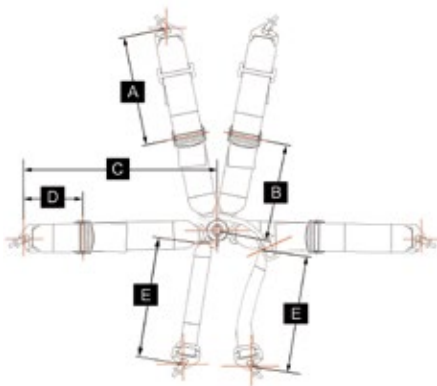

## Dimensions des sangles.

Strap Dimensions

Dimensions (mm)					
Modèle	A	B	C	D	E
OMP SPORT	505	2 110	1 032	270	970







**First 3 4P.**

Réf. 80MPDA801F..... **190€**



Application : Berline.  
Harnais 4 points. 3" épaules et 3" taille.  
Ajusteurs en acier.  
Boucle type aviation à décrochage rapide.  
Fixation par mousquetons ou par enroulement sur barre d'arceau.  
Livré avec œillets de fixation.  
Compatible avec système HANS®.  
Homologué FIA 8854-98 (homologué jusqu'au 31/12/2022).  
Coloris : Rouge, noir.

**ENG** For saloon cars. 3" shoulder straps and 3" lap straps. Steel adjusters. Quick release aircraft buckle. Snap hooks for eye bolt mounting (includes eye bolts) or can be fixed around roll bar. Use with HANS® devices. FIA 8854-98 approved (valid until 31/12/2022). Colours: Red, black.



**First 2.**

Réf. 80MPDA0208H..... **204€**



Application : Berline.  
Harnais 6 points. 2" épaules et 2" taille.  
Ajusteurs en acier à la taille, acier et aluminium aux épaules.  
Boucle type aviation à décrochage rapide en acier et aluminium.  
Fixation par mousquetons ou par enroulement sur barre d'arceau.  
Livré avec œillets de fixation.  
Utilisation avec système HANS® uniquement.  
Homologué FIA 8853-2016.  
Coloris : Noir, rouge.

**ENG** For saloon cars. 2" shoulder straps and 2" lap straps. Steel adjusters on lap, steel and aluminium adjusters on shoulders. Steel and aluminium quick release aircraft buckle. Can be fixed by carabiners or around roll bar. Use with HANS® devices only. FIA 8853-2016 approved. Colours: Black, red.



**+** Nouvelle boucle plus légère

**First 3 + 2.**

Réf. 80MPDA0204AH..... **214€**



Application : Berline.  
Harnais 6 points. 3"/2" épaules, 3" taille et 2" entrejambe.  
Ajusteurs en acier.  
Boucle type aviation à décrochage rapide en magnésium.  
Fixation par mousquetons ou par enroulement sur barre d'arceau.  
Livré avec œillets de fixation.  
Utilisation avec système HANS® uniquement.  
Homologué FIA 8853-2016.  
Coloris : Rouge, noir, bleu, noir/jaune fluo.

**ENG** For saloon cars. 2"/3" shoulder straps, 3" lap straps and 2" crotch straps. Steel adjusters. Magnesium quick release aircraft buckle. Can be fixed by carabiners or around roll bar. HANS® devices suitable. FIA 8853-2016 approved. Colours: Red, black, blue, black/neon yellow.



**First 3.**

Réf. 80MPDA0204A..... **222€**



Application : Berline.  
Harnais 6 points. 3" épaules, 3" taille et 2" entrejambe.  
Ajusteurs en acier.  
Boucle type aviation à décrochage rapide en magnésium.  
Fixation par mousquetons ou par enroulement sur barre d'arceau.  
Livré avec œillets de fixation.  
Compatible avec système HANS®.  
Homologué FIA 8853-2016.  
Coloris : Rouge, noir.

**ENG** For saloon cars. 3" shoulder straps, 3" lap straps, 2" crotch straps. Steel adjusters. Magnesium quick release aircraft buckle. Can be fixed by carabiners or around roll bar. HANS® devices suitable. FIA 8853-2016 approved. Colours: Red, black.



**+** Nouvelle boucle plus légère

### Tecnica 3 + 2.

Réf. 80MPDA0203AHL

274€



Application : Berline.  
Harnais 6 points. 3 1/2" épaules, 3" taille et 2" entrejambe.  
Passage pour câble d'intercom.  
Ajusteurs légers en aluminium.  
Boucle en magnésium type aviation à décrochage rapide anti-basculement.  
Fixations exclusives en T à double goupille au niveau de l'entrejambe  
Utilisation avec système HANS® uniquement.  
Homologué FIA 8853-2016.  
Coloris : Rouge, noir.

**ENG** For saloon cars. 3 1/2" shoulder, 3" lap and 2" crotch straps. Aluminium adjusters. Magnesium quick release aircraft buckle. Use with HANS® devices only. FIA 8853-2016 approved. Colours: Red, black.



### Tecnica 3.

Réf. 80MPDA0203AL

286€



Application : Berline.  
Harnais 6 points. 3" épaules, 3" taille et 2" entrejambe.  
Passage pour câble d'intercom.  
Ajusteurs légers en aluminium et acier.  
Boucle en magnésium type aviation à décrochage rapide anti-basculement.  
Fixations exclusives en T à double goupille au niveau de l'entrejambe.  
Compatible avec système HANS®.  
Homologué FIA 8853-2016.  
Coloris : Rouge, noir.

**ENG** For saloon cars. 3" shoulder, 3" lap and 2" crotch straps. Aluminium and steel adjusters. Magnesium buckle with anti-unwitting opening system. Double pin T-bar crotch attachment. Use with HANS® devices. FIA 8853-2016 approved. Colours: Red, black.



### One 3 + 2.

Réf. 80MPDA0205HSL

354€



Application : Berline.  
Harnais 6 points. 3 1/2" épaules, 2" taille et 2" entrejambe.  
Passage pour câble d'intercom.  
Ajusteurs en aluminium.  
Boucle en magnésium à décrochage rapide anti-basculement.  
Fixations exclusives en T à double goupille au niveau de l'entrejambe.  
Fixation par mousquetons et par enroulement sur barre d'arceau.  
Livré avec œillets de fixation.  
Utilisation avec système HANS® uniquement.  
Homologué FIA 8853-2016.  
Coloris : Rouge, noir.

**ENG** For saloon cars. 3 1/2" shoulder, 2" lap and 2" crotch straps. Aluminium adjusters. Magnesium buckle with anti-unwitting opening system. Double pin T-bar crotch attachment. Snap hooks for eye bolt mounting (includes eye bolts) and to fix around roll bar. Use with HANS® devices only. FIA 8853-2016 approved. Colours: Red, black.

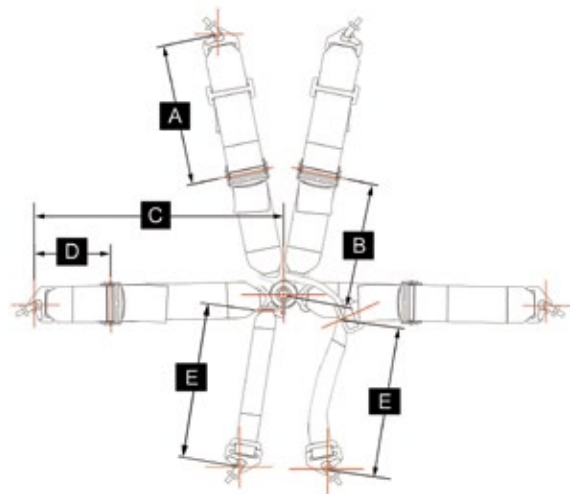

### Dimensions des sangles.

Strap Dimensions

Modèle	Dimensions (mm)				
	A	B	C	D	E
First 2	1 650	390	750	140	700
First 3	1 650	390	750	140	700
First 3 + 2	1 650	390	750	140	700
First 3 4P	1 550	305	762	140	-
One 3 + 2	320	550	725	125	750
Tecnica 3	1 650	390	750	140	700
Tecnica 3 + 2	1 650	390	750	140	700

# HARNAIS.



HARNESSES

**+** Egalement disponible en version  
Martini Racing

**+** Spécial endurance



## 04716M1.

Réf. 8SP04716M1

**222€**



Applications : Rallye / Tourisme.  
Harnais 4 points. 3" épaules et 2" taille.  
Ajusteurs en acier.  
Boucle type aviation à décrochage rapide en aluminium.  
Fixation par mousquetons.  
Livré avec œillets de fixation.  
Homologué FIA 8854-1998.  
Coloris : Noir, bleu, rouge.

**ENG** For rally / tourism use. 3" shoulder straps and 2" lap straps. Steel adjusters. Aluminium quick release aircraft buckle. Snap-hook fasteners. Includes eye bolts. FIA 8854-1998 approved. Colours: Black, blue, red.



**NEW**



## 04834H.

Réf. 8SP04834H

**210€**



Applications : Rallye / Tourisme.  
Harnais 6 points. 2" épaules et 2" taille.  
Ajusteurs en acier.  
Boucle type aviation à décrochage rapide en aluminium.  
Ajusteurs Pull-down.  
Fixations en T au niveau de l'entrejambe.  
Fixation par mousquetons.  
Utilisation avec système HANS®.  
Livré avec œillets de fixation.  
Homologué FIA 8853-2016.  
Coloris : Noir, bleu, rouge.

**ENG** For rally / tourism use. 2" shoulder straps and 2" lap straps. Steel adjusters. Quick release aluminium aircraft buckle. Can be fixed by carabiners. Specific HANS®. Includes eye bolts. Compact T-bar. FIA 8853-2016 approved. Colours: Black, blue, red.



## 04818RAC / RAL.

Ajusteurs acier  
Réf. 8SP04818RAC

**246€**

Ajusteurs aluminium  
Réf. 8SP04818RAL

**318€**



Applications : Rallye / Tourisme.  
Harnais 6 points. 3" épaules et 3" taille.  
Ajusteurs en acier ou en aluminium.  
Boucle type aviation à décrochage rapide en aluminium.  
Fixation par mousquetons ou sur barre d'arceau.  
Livré avec œillets de fixation.  
Homologué FIA 8853-2016.  
Coloris : Noir, bleu, rouge.

**ENG** For rally / tourism use. 3" shoulder straps and 3" lap straps. Steel or aluminium adjusters. Aluminium quick release aircraft buckle. Can be fixed by carabiners or around roll bar. Includes eye bolts. FIA 8853-2016 approved. Colours: Black, blue, red.



## 04818RH1 / RHAL1.

Ajusteurs acier  
Réf. 8SP04818RH1

**294€**

Ajusteurs aluminium  
Réf. 8SP04818RAL1

**378€**



Applications : Rallye / Tourisme.  
Harnais 6 points. 3"/2" épaules et 3" taille.  
Ajusteurs en acier ou en aluminium.  
Boucle type aviation à décrochage rapide en aluminium.  
Fixation par mousquetons ou sur barre d'arceau.  
Livré avec œillets de fixation.  
Utilisation avec système HANS®.  
Homologué FIA 8853-2016.  
Coloris : Noir, bleu, rouge.

**ENG** For rally / tourism use. 3"/2" shoulder straps and 3" lap straps. Steel or aluminium adjusters. Aluminium quick release aircraft buckle. Can be fixed by carabiners or around roll bar. Specific HANS®. Includes eye bolts. FIA 8853-2016 approved. Colours: Black, blue, red.



**+** Utilisé en championnat WRC2 **+** Poids inférieur à 1,80 kg



### Prime H-7.

Réf. 8SP04821HM ..... **354€**



Applications : Rallye / Tourisme.  
Harnais 6 points. 2" épaules et 2" taille.  
Ajusteurs en acier.  
Boucle type aviation à décrochage rapide en aluminium.  
Fixation par mousquetons ou sur barre d'arceau.  
Utilisation avec système HANS®.  
Livré avec œillets de fixation.  
Homologué FIA 8853-2016.  
Coloris : Noir, bleu, rouge.

**ENG** For rally / tourism use. 2" shoulder straps and 2" lap straps. Steel adjusters. Aluminium quick release aircraft buckle. Can be fixed by carabiners or around roll bar. Specific HANS®. Includes eye bolts. FIA 8853-2016 approved. Colours: Black, blue, red.



### 04818RHALPD1.

Réf. 8SP04818RHALPD1 ..... **354€**



Applications : Rallye / Tourisme.  
Harnais 6 points. 3"/2" épaules et 3" taille.  
Ajusteurs en aluminium.  
Boucle type aviation à décrochage rapide en aluminium.  
Fixation par mousquetons ou sur barre d'arceau.  
Livré avec œillets de fixation.  
Homologué FIA 8853-2016.  
Coloris : Noir, bleu, rouge.

**ENG** For rally / tourism use. 3"/2" shoulder straps and 3" lap straps. Aluminium adjusters and quick release aircraft buckle. Can be fixed by carabiners or around roll bar. Includes eye bolts. FIA 8853-2016 approved. Colours: Black, blue, red.



### Prime H-9 Evo.

Réf. 8SP04825H ..... **588€**



Applications : Rallye / Tourisme.  
Harnais 6 points. 2" épaules et 2" taille.  
Ajusteurs en aluminium ultralégers.  
Boucle type aviation à décrochage rapide en aluminium.  
Fixation par mousquetons ou sur barre d'arceau.  
Utilisation avec système HANS®.  
Livré avec œillets de fixation.  
Homologué FIA 8853-2016.  
Coloris : Noir, rouge.

**ENG** For rally / tourism use. 2" shoulder straps and 2" lap straps. Aluminium adjusters. Aluminium quick release aircraft buckle. Compact T-bar. Can be fixed by carabiners or around roll bar. Specific HANS®. Includes eye bolts. FIA 8853-2016 approved. Colours: Black, red.

N'oubliez pas



22€  
Protections d'épaules SPARCO  
Réf. 8SP01098S3



12€50  
Brise glace + coupe harnais  
Réf. 8SP01613

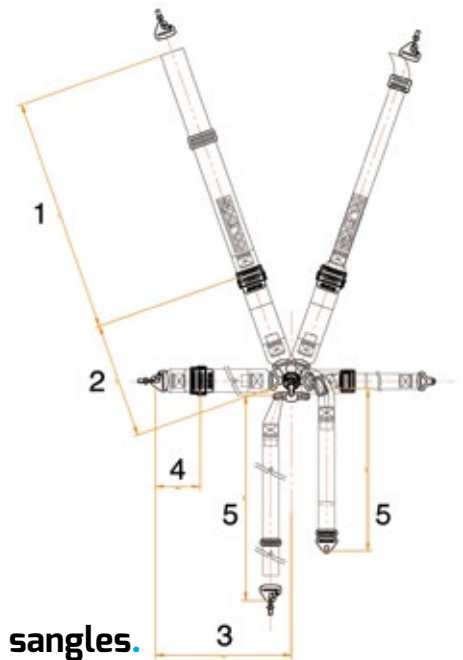

### Dimensions des sangles.

Strap Dimensions

Modèle	Dimensions (mm)				
	1	2	3	4	5
04716M1	1700	400	800	150	-
04818RAC / RAL	1800	400	700	120	900
04818RH1 / RHAL1	1700	400	700	150	850
04818RHALPD1	1700	400	700	150	850
04834H	1800	400	1000	-	850
Prime H-7	1700	400	700	150	800
Prime H-9 EVO	1700	400	700	150	800

# HARNAIS. **Sabelt**

HARNESSES



**4335.**

Ajusteurs acier

Réf. CCS433S.....

**224€**

Ajusteurs aluminium

Réf. CCA433S.....

**376€**



Application : Berline.  
Sangles 3" épaules et 3" taille.  
Ajusteurs en acier ou en aluminium selon le modèle.  
Boucle aviation aluminium à décrochage rapide (aluminium + carbone pour les modèles avec ajusteurs en aluminium).  
Fixation par mousquetons.  
Homologué FIA 8854-98.  
Coloris : Noir, bleu, rouge.

**ENG** For saloon cars. 3" shoulder straps and 3" lap straps. Aircraft quick release buckle. Snap hooks for eye bolt mounting. Steel or aluminium approved. Colours: Black, blue, red.



**6225.**

Ajusteurs acier

Réf. CCS622S.....

**251€**

Ajusteurs aluminium

Réf. CCA622S...UN1.....

**394€**



Application : Berline.  
2" épaules et 2" taille.  
Ajusteurs en acier ou en aluminium selon le modèle.  
Boucle type aviation à décrochage rapide.  
Fixation par mousquetons.  
Compatible HANS®.  
Homologué FIA 8853-2016.  
Coloris : Rouge, noir, bleu.

**ENG** For saloon cars. 2" shoulder straps and 2" lap straps. Steel or aluminium adjusters. Quick release aircraft buckle. Snap hooks for eye bolt mounting. HANS® compatible. FIA 8853-2016. Colours: Red, black, blue.



**6335.**

Ajusteurs acier

Réf. CCS633S.....

**244€**

Ajusteurs aluminium

Réf. CCA633S.....

**382€**



Application : Berline.  
3" épaules et 3" taille.  
Ajusteurs en acier ou en aluminium selon le modèle.  
Boucle type aviation à décrochage rapide.  
Fixation par mousquetons.  
Compatible HANS®.  
Homologué FIA 8853-2016.  
Coloris : Rouge, noir, bleu.

**ENG** For saloon cars. 3" shoulder straps and 3" lap straps. Steel or aluminium adjusters. Quick release aircraft buckle. Snap hooks for eye bolt mounting. HANS® compatible. FIA 8853-2016. Colours: Red, black, blue.



**6325.**

Réf. CCS632S.....

**340€**



Application : GT / endurance.  
3" épaules et 2" taille.  
Ajusteurs en acier.  
Boucle type aviation à décrochage rapide.  
Fixation par mousquetons.  
Compatible HANS®.  
Homologué FIA 8853-2016.  
Coloris : Rouge, noir, bleu.

**ENG** For GT or endurance. 3" shoulder straps and 2" lap straps. Steel adjusters. Quick release aircraft buckle. Snap hooks for eye bolt mounting. HANS® compatible. FIA 8853-2016. Colours: Red, black, blue.



## 622F Formula.

Ajusteurs acier

Réf. CCS622F.....

244€

Ajusteurs aluminium

Réf. CCA622F.....

334€



Application : Monoplace.

2" épaules et 2" taille.

Ajusteurs en acier ou en aluminium selon le modèle.

Boucle type aviation à décrochage rapide.

Fixation par pattes boulonnées.

Compatible HANS®.

Homologué FIA 8853-2016.

Coloris : Rouge, noir, bleu.

**ENG** For formula cars. 2" shoulder straps and 2" lap straps. Steel or aluminium adjusters. Quick release aircraft buckle. Bolt in fixation. HANS® compatible. FIA 8853-2016. Colours: Red, black, blue.



## 622S.LPM.

Réf. CCA622SLPM.....

958€



Application : Berline.

2" épaules et 2" taille.

Ajusteurs ultralégers en aluminium.

Boucle type aviation à décrochage rapide.

Fixation par mousquetons.

Utilisation avec système HANS® uniquement.

Homologué FIA 8853-2016.

Coloris : Rouge, noir, bleu.

**ENG** For saloon cars. 2" shoulder straps and 2" lap straps. Lightweight aluminium adjusters. Quick release aircraft buckle. Can be fixed by carabiners or around roll bar. Use with HANS® devices only. FIA 8853-2016 approved. Colours: Red, black, blue.

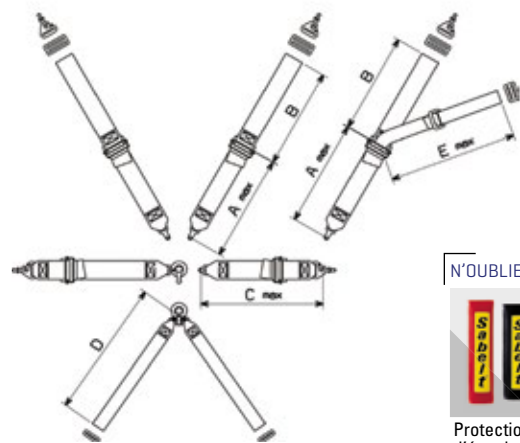

N'oubliez pas



Protection  
d'épaule SABELT  
Réf. 4750

## Dimensions des sangles.

Strap Dimensions

Modèle	Dimensions (mm)			
	A	B	C	D
433S	380	1 700	680	850
622F Formula	440	900	650	1 200
622S (ajusteurs acier)	380	1 700	680	850
622S (ajusteurs alu)	380	1 700	680	850
622S.LPM	380	1 700	680	850
632S	380	1 700	680	850
633S	380	1 700	680	850



# HARNAIS

HARNESSES

 **Règlementation en page 10**



## First.

Noir  
Réf. 613792N ..... **109€**  
Rouge  
Réf. 613792R ..... **109€**



Applications : Berline / GT.  
3" épaules et 3" taille.  
Ajusteurs en acier.  
Boucle type aviation à décrochage rapide.  
Fixation par mousquetons ou par enroulement sur barre d'arceau.  
Livré avec 4 œillets de fixation 7/16UNF.  
Poids : 2,8 kg.  
Homologué FIA 8854-98.  
Coloris : Noir, rouge.

**ENG** Saloon / GT harness with 3" shoulder straps and 3" lap straps. Steel adjusters. Quick release aircraft buckle. Snap hooks for eye bolt mounting or can be fixed around roll bar. Includes 4 x 7/16UNF eye bolts. Weight: 2.8 kg. FIA 8854-98 approved. Colours: Black, red.

## Speed.

Noir  
Réf. 61399718N ..... **129€**  
Rouge  
Réf. 61399718NR ..... **129€**



Applications : Berline / GT.  
3" épaules et 3" taille.  
Ajusteurs en acier.  
Boucle type aviation légère à décrochage rapide.  
Fixation par mousquetons ou par enroulement sur barre d'arceau.  
Languette de fixation pour les câbles d'intercom, et boucles sur les sangles d'épaules.  
Livré avec 6 œillets de fixation 7/16UNF.  
Compatible HANS®.  
Poids : 3 kg.  
Homologué FIA 8853-2016.  
Coloris : Noir, rouge.

**ENG** Saloon / GT harness with 3" shoulder straps and 3" lap straps. Steel adjusters. Quick release aircraft buckle. Snap hooks for eye bolt mounting or can be fixed around roll bar. Includes 6 x 7/16UNF eye bolts. HANS® compatible. Weight: 3 kg. FIA 8853-2016 approved. Colours: Black, red.



Made in England



## Race.

Noir  
Réf. 61399118N ..... **179€**  
Rouge  
Réf. 61399118R ..... **179€**



Applications : Berline / GT.  
3"/2" épaules et 3" taille.  
Ajusteurs en aluminium forgé et acier.  
Boucle type aviation légère à décrochage rapide.  
Fixation par mousquetons ou par enroulement sur barre d'arceau.  
Languette de fixation pour les câbles d'intercom.  
Livré avec 6 œillets de fixation 7/16UNF.  
Utilisation avec système HANS®.  
Poids : 2,8 kg.  
Homologué FIA 8853-2016.  
Coloris : Noir, rouge.

**ENG** Saloon / GT harness with 3"/2" shoulder straps and 3" lap straps. Forged aluminium and steel adjusters. Quick release aircraft buckle. Snap hooks for eye bolt mounting or can be fixed around roll bar. Includes 6 x 7/16UNF eye bolts. Use only with HANS®. Weight: 2.8 kg. FIA 8853-2016 approved. Colours: Black, red.



## Formula Evo.

Réf. 61399418 ..... **189€**



Application : Monoplace.  
3"/2" épaules et 3" taille.  
Ajusteurs en aluminium forgé.  
Boucle type aviation légère à décrochage rapide.  
Fixation par pattes boulonnées (trous Ø 8,8 mm).  
Utilisation avec système HANS®.  
Poids : 1,7 kg.  
Homologué FIA 8853-2016.  
Coloris : Rouge.

**ENG** Single seater harness with 3"/2" shoulder straps and 3" lap straps. Forged aluminium adjusters. Quick release aircraft buckle. Bolt-in fittings. Use only with HANS®. Weight: 1.7 kg. FIA 8853-2016 approved. Colour: Red.



## Vintage.

Réf. 613997VH..... **129€**



3" épaules et 3" taille.  
Ajusteurs en acier.  
Boucle type aviation à décrochage rapide.  
Fixation par mousquetons ou par enroulement sur barre d'arceau.  
Livré avec 6 œillets de fixation 7/16UNF.  
Compatible HANS®.  
Poids : 2,92 kg.  
Homologué FIA 8853-98.  
Coloris : Noir, bleu, rouge.

**ENG** 3" shoulder straps and 3" lap straps. Steel adjusters. Quick release aircraft buckle. Includes 6 x 7/16UNF eye bolts. HANS® compatible. Weight: 2.92 kg. FIA 8853-98 approved. Colours: Black, blue, red.



## Formula Vintage.

Réf. 613994HN..... **246€**



3"/2" épaules et 2" taille.  
Ajusteurs en aluminium léger.  
Boucle type aviation à décrochage rapide.  
6 fixations par vis, œil de 8 mm.  
Compatible HANS®.  
Poids : 1,6 kg.  
Homologué FIA 8853-98.  
Coloris : Noir.

**ENG** 3"/2" shoulder straps and 2" lap straps. Aluminium adjusters. Quick release aircraft buckle. 6 x 8 mm eye bolts. HANS® compatible. Weight: 1.6 kg. FIA 8853-98 approved. Colour: Black.

# PERSONNALISEZ VOTRE HABITACLE À VOS COULEURS !

Offrez-vous l'expertise des grandes marques

TURN ONE

SPARCO

OMP

Broderies, flocage, sublimation.

HARNAIS • BAQUETS

TARIFS ET CONDITIONS SUR DEMANDE

COMMERCIAL\_OS@ORECA.FR PRO.ORECA-STORE.COM +33 (0)4 94 88 57 94

Benefit from the expertise of TURN ONE, SPARCO, OMP to have your own customised cockpit equipment!  
Prices & conditions on demand.

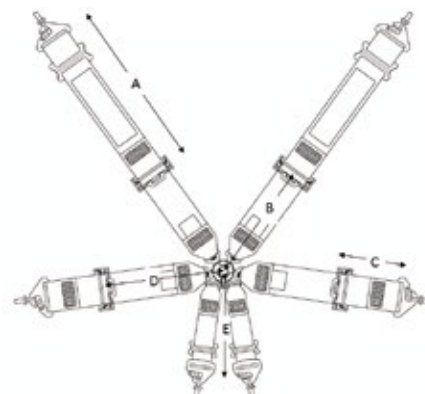

## Dimensions des sangles.

Strap Dimensions

Modèle	Dimensions (mm)				
	A	B	C	D	E
First	1 400	370	120	560	-
Speed	1 400	370	120	560	840
Race	1 400	370	120	560	840
Formula Evo	435	365	680	920	-
Vintage	1 400	370	120	560	840
Formula Vintage	430	390	680	700	-

# HARNAIS.

HARNESSES

## 3 POINTS



**PRIX  
IMBATTABLE**

Réf. 80R630201..... **40€<sup>90</sup>**

Application : Trackdays.

2" épaules et 2" taille.

Renfort ventral pour un confort optimal.

Fixation par pattes boulonnées.

Vis de fixation incluses (longueur 25 mm, filetage standard 7/16UNF).

Homologué CEE (norme E4).

Pour un usage routier, votre véhicule doit conserver ses ceintures de sécurité d'origine pour rester aux normes.

Coloris : Rouge.

**ENG** For trackdays. 2" shoulder straps and 2" lap straps. Padded waist strap for driver comfort. Bolt-in hole brackets with 25 mm, 7/16UNF bolts included. CEE approved (E4 standard). Colour: Red.

**SG SORTIES  
CIRCUIT**



### Sabelt

Modèle Road 3 avec fixation par pattes boulonnées

Réf. 90\_019N..... **99€**

Modèle avec fixation par mousquetons

Réf. 90\_005N..... **109€**

Application : Berline.

Sangles 2" épaule 2" taille.

Renfort ventral pour un confort optimal.

Deux versions disponibles : Avec fixation par pattes boulonnées (vis incluses) ou par mousquetons (œillets inclus).

Homologués ECE.

Coloris : Noir, rouge, bleu.

**ENG** 3 point clubman harness with 2" shoulder and 2" lap straps. Reinforced waist strap for driver comfort. Bolt-in fittings (screws included) or snap on fixing (eye bolts included). ECE approved. Colours: Black, red, blue.

## 4 POINTS



**PRIX  
IMBATTABLE**

Réf. 80R630202..... **51€<sup>90</sup>**

Application : Trackdays.

2" épaules et 2" taille.

Renfort ventral pour un confort optimal.

Fixation par pattes boulonnées.

Vis de fixation incluses (longueur 25 mm, filetage standard 7/16UNF).

Homologué CEE (norme E4).

Pour un usage routier, votre véhicule doit conserver ses ceintures de sécurité d'origine pour rester aux normes.

Coloris : Rouge.

**ENG** For trackdays. 2" shoulder straps and 2" lap straps. Padded waist strap for driver comfort. Bolt-in hole brackets with 25 mm, 7/16" bolts included. CEE approved (E4 standard). Colour: Red.



Livré avec paire de protection d'épaules assortie



### Sabelt

Modèle Road 4 avec fixation par pattes boulonnées

Réf. 90\_020NP..... **115€**

Modèle avec fixation par mousquetons

Réf. 90\_070NP..... **126€**

Application : Berline.

Sangles 2" épaule 2" taille.

Renfort ventral pour un confort optimal.

Deux versions disponibles : Avec fixation par pattes boulonnées (vis incluses) ou par mousquetons (œillets inclus).

Livré avec une paire de protection d'épaules de la couleur du harnais.

Homologués ECE.

Coloris : Noir, rouge, bleu.

**ENG** 4 point clubman harness with 2" shoulder and 2" lap straps. Reinforced waist strap for driver comfort. Bolt-in fittings (screws included) or snap on fixing (eye bolts included). ECE approved. Shoulder pads included. Colours: Black, red, blue.



## 3 POINTS

**SG SORTIES CIRCUIT**



**OMP**

1. Modèle Road 3 standard

Réf. 8OMPDA504

**102€**

2. Modèle Strada 3 avec boucle détachable

Réf. 8OMPDA509

**118€**

Application : Trackdays.

Deux versions disponibles : Avec ou sans boucle détachable pour faciliter l'accès aux places arrières.

2" épaules et 2" taille.

Renfort ventral pour un confort optimal.

Fixation par pattes boulonnées (vis incluses).

Homologués ECE.

Coloris : Noir, rouge, bleu (noir ou rouge pour le Strada 3).

**ENG** For trackdays. Available with or without buckle release for rear seat access. 2" shoulder straps and 2" lap straps. Padded waist strap for driver comfort. Bolt-in fittings (screws included). ECE approved. Colours: Black, red, blue (black or red for Strada 3).

**+ Egalement disponible en version Martini Racing**



**sparco**

1. Modèle avec fixation par pattes boulonnées

Réf. 8SP04608BV1

**102€**

2. Modèle avec fixation par mousquetons + boucle détachable

Réf. 8SP04608DF1

**106€**

Application : Trackdays.

Deux versions disponibles : Avec fixation par pattes boulonnées (vis incluses) ou par mousquetons (œillets inclus) avec boucle détachable pour accès aux places arrières.

2" épaules et 2" taille.

Renfort ventral pour un confort optimal.

Homologués ECE.

Coloris : Rouge, bleu, noir.

**ENG** For trackdays. 2 available versions: Bolt-in fittings (screws included) or snap hooks for eye bolt mounting (eye bolts included) with double buckle. 2" shoulder straps and 2" lap straps. Padded waist strap for driver comfort. ECE approved. Colours: Red, blue, black.

## 4 POINTS



**OMP**

Modèle Road 4 avec fixation par pattes boulonnées

Réf. 8OMPDA505

**107€**

Modèle Road 4M avec fixation par mousquetons

Réf. 8OMPDA507

**118€**

Application : Trackdays.

Deux versions disponibles : Avec fixation par pattes boulonnées (vis incluses) ou par mousquetons (œillets inclus).

2" épaules et 2" taille.

Renfort ventral pour un confort optimal.

Homologués ECE.

Coloris : Noir, rouge, bleu.

**ENG** For trackdays. 2 available versions: Bolt-in fittings (screws included) or snap on fixing (eye bolts included). 2" shoulder straps and 2" lap straps. Padded waist strap for driver comfort. ECE approved. Colours: Black, red, blue.



**sparco**

Modèle avec fixation par pattes boulonnées

Réf. 8SP04604BV1

**104€**

Modèle avec fixation par mousquetons

Réf. 8SP04604BM1

**130€**

Application : Trackdays.

Deux versions disponibles : Avec fixation par pattes boulonnées (vis incluses) ou par mousquetons (œillets inclus).

2" épaules et 2" taille.

Renfort ventral pour un confort optimal.

Homologués ECE.

Coloris : Noir, bleu, rouge.

**ENG** For trackdays. 2 available versions: Bolt-in fittings (screws included) or snap hooks for eye bolt mounting (eye bolts included). 2" shoulder straps and 2" lap straps. Padded waist strap for driver comfort. ECE approved. Colours: Black, blue, red.

**+ Également compatible méthanol**



MANUFACTURER: LIFELINE  
MODEL: ZERO 360 - 2,3-4-03m3  
HOM. NO. EX 2005 15  
FIA STANDARD: FIA 8865-2015



MANUFACTURER: LIFELINE  
MODEL: ZERO 360 - 2,3-4-03m3  
HOM. NO. EX 2005 15  
FIA STANDARD: FIA 8865-2015

**+ Norme FIA 8865 obligatoire en Rally 2-Kit, R5, RGT, S2000, T1 & WRC**



MANUFACTURER: LIFELINE  
MODEL: ZERO 360 FM - 1,6 - 2,3m³  
HOM. NO. EX 15257  
FIA STANDARD: FIA 8865-2015



MANUFACTURER: LIFELINE  
MODEL: ZERO 360 FM - 2,3-4-03m³  
HOM. NO. EX 15257  
FIA STANDARD: FIA 8865-2015



MANUFACTURER: LIFELINE  
MODEL: ZERO 360 - 1,6 - 2,3m³  
HOM. NO. EX 15257  
FIA STANDARD: EXTINGUISHER



MANUFACTURER: LIFELINE  
MODEL: ZERO 360 2.250.0kg  
HOM. NO. EX 15257  
FIA STANDARD: EXTINGUISHER



Gamme utilisant une combinaison de gaz NOVEC 1230™ 3M™ et AR-AFF combiné à la technologie de décharge par compression LIFELINE. Homologation FIA 8865-2015, norme obligatoires en Rally 2-Kit, R5, RGT, S2000, T1, T2 et WRC.

### Kits Zero 360 électriques.

Zero 360 Electrical Kits

Réf. 616LL105001001 - Kit 1,6 - 2,3 m³ ..... **3414€**  
Réf. 616LL105001003 - Kit 2,3 - 4 m³ ..... **3529€**

Systèmes électriques avec deux cylindres pour le moteur et l'habitacle.  
2 versions disponibles selon le volume de l'habitacle : 1,6 - 2,3 m³ / 2,3 - 4 m³.  
Matériau : Aluminium. Poids : 8,3 kg (extincteur seul).  
Extincteur classe I, II, III, IV et V.

**ENG** Electrical system for saloon cars with two cylinders for engine and cockpit. 2 available versions depending cockpit volumes: 1.6 to 2.3 m³ / 2.3 to 4 m³. FIA 8865-2015 approved.

### Kits Zero 360 Firemarshal électriques.

Zero 360 Firemarshal Electrical Kits

Réf. 616LL105001009 - Kit 1,6 - 2,3 m³ ..... **1958€**  
Réf. 616LL105001006 - Kit 2,3 - 4 m³ ..... **1899€**

Le Firemarshal possède une double buse pour le moteur et l'habitacle.  
2 versions disponibles selon le volume de l'habitacle : 1,6 - 2,3 m³ / 2,3 - 4 m³.  
Matériau : Aluminium. Dimensions : Ø 155 x (L) 363 mm x (H) 192 mm.  
Poids : 7,42 kg (extincteur seul).  
Extincteur classe I, II, III et V.

**ENG** Electrical system for saloon cars with dual chamber for engine and cockpit. 2 available versions depending cockpit volumes: 1.6 to 2.3 m³ / 2.3 to 4 m³. FIA 8865-2015 approved.



Gamme utilisant le gaz NOVEC 1230™ 3M™, respectueux de l'environnement, combiné à la technologie de décharge par compression LIFELINE.

L'agent extincteur étant non dilué, la gamme Zero 360 garantit une efficacité nettement supérieure aux systèmes standards sous pression qui sont saturés avec du nitrogène réduisant l'efficacité de l'agent extincteur. Les extincteurs fonctionnent dans toutes les positions, et sont compatibles avec l'essence, l'éthanol et le diesel.

### Kit Zero 360 électrique.

Zero 360 Electrical Extinguisher System

Réf. 616LL106001005 ..... **969€**

Matériau : Aluminium. Dimensions : Ø 125 x (L) 235 mm. Poids : 3,1 kg.  
Livré complet avec supports anti-torpille et sangles, 1 boîtier de contrôle, 2 interrupteurs intérieur/extérieur étanches, faisceaux électriques, 6 m de tube semi-rigide Ø 8 mm, 6 m de gaine ignifugée, 1 passe-cloison Ø 8 mm, 1 raccord en croix Ø 8 mm, 1 raccord en T Ø 8 mm, 5 diffuseurs, colliers de serrage et 1 autocollant.

**ENG** Material: Aluminium. Dimensions : Ø 125 x (L) 235 mm. Weight : 3.1 kg.

### Kit Zero 360 Firemarshal mécanique.

Zero 360 Firemarshal Mechanical Extinguisher System

Réf. 616LL106001004 ..... **599€**

Kit 2,25 kg. Matériau : Acier. Dimensions : Ø 125 x (L) 270 mm. Poids : 3,6 kg.  
Livré complet avec supports anti-torpille et sangles, 6 m de tube semi-rigide Ø 8 mm, 2 tirettes (1 x 2 m + 1 x 4 m), 6 m de gaine ignifugée, 1 passe-cloison Ø 8 mm, 1 raccord en croix Ø 8 mm, 1 raccord en T Ø 8 mm, 5 diffuseurs, colliers de serrage et 1 autocollant.

**ENG** Material: Steel. Dimensions : Ø 125 x (L) 270 mm. Weight : 3.6 kg.

### Extincteur manuel 2 kg.

2 kg Hand Held Extinguisher

Réf. 616LL207101002 ..... **469€**

Obligatoire en Rally 2-Kit, R5, RGT et T1.  
Dimensions : Ø 108 x (H) 375 mm. Poids : 3,12 kg. Livré avec support et 2 brides de fixation.  
Répond à la réglementation FIA.

**ENG** Mandatory in Rally 2-Kit, R5, RGT and T1. Dimensions: Ø 108 x (H) 375 mm. Weight: 3.12 kg. Includes mounting bracket and 2 quick release clamps. Meets FIA regulations.

**2875**

Développé pour répondre à la norme 8865-2015, le système Zero 275 est l'extincteur le plus compact et le plus léger du marché : moins de 3,5 kg accessoires compris.

## Kit Zero 275.

Zero 275 System

Réf. 616LL105001013..... **1429€**

Matériau : Aluminium.

Dimensions : Ø 125 x (L) 308 mm.

Livré complet avec supports anti-torpille et sangles, 1 boîtier de contrôle, 2 interrupteurs intérieur/extérieur étanches, faisceaux électriques, 6 m de tube semi-rigide Ø 8 mm, 6 m de gaine ignifugée, 1 raccord en croix Ø 8 mm et 3 diffuseurs. Poids : 2,6 kg.

**ENG** Conceived to FIA 8865-2015 standards to be the lightest of the market (less than 3.5 kg accessories included). Material: Aluminium. Dimensions: Ø 125 x (L) 308 mm. Weight : 2.6 Kg.

**+** Norme FIA 8865 obligatoire en Rally  
2-Kit, R5, RGT, S2000, T1, T2 & WRC



CAR INTERIOR / HABITACLE

**2000**

Gamme utilisant le premier agent extincteur respectueux de l'environnement remplaçant les halons. Les extincteurs de la gamme Zero 2000 constituent l'un des meilleurs rapports qualité/prix du marché. Compacts et ultra performants, ils fonctionnent dans toutes les positions.

## Kit automatique 4 L électrique.

4 L Electrical Extinguisher System

Réf. 616LL106001002..... **699€**

Matériau : Aluminium.

Dimensions : Ø 155 x (L) 308 mm.

Poids : 5,3 kg.

Livré complet avec supports anti-torpille et sangles, 1 boîtier de contrôle, 2 interrupteurs intérieur/extérieur étanches, faisceaux électriques, 8 m de tube semi-rigide Ø 8 mm, 1 passe-cloison Ø 8 mm, 6 raccords en T Ø 8 mm, 8 diffuseurs, colliers de serrage et 1 autocollant.

**ENG** Material: Aluminium. Dimensions: Ø 155 x (L) 308 mm. Weight: 5.3 kg.

**+** Règlementation en page 11



## Kit automatique Firemarshal 4 L mécanique.

4 L Firemarshal Mechanical Extinguisher System

Réf. 616LL106001001..... **299€**

Matériau : Acier.

Dimensions : Ø 155 x (L) 435 mm.

Poids : 7,1 kg.

Livré complet avec supports anti-torpille et sangles, 8 m de tube semi-rigide Ø 8 mm, 2 tirettes (1 x 2 m + 1 x 4 m), 1 passe-cloison Ø 8 mm, 6 raccords en T Ø 8 mm, 8 diffuseurs, colliers de serrage et 1 autocollant.

**ENG** Material: Steel. Dimensions: Ø 155 x (L) 435 mm. Weight: 7.1 kg.

**BEST SELLER**



## Extincteur manuel liquide AFFF 2,4 L.

2.4 L AFFF Hand Held Extinguisher

Réf. 616LL201100003..... **99€**

Dimensions : Ø 108 x (H) 440 mm.

Poids : 3,53 kg.

Livré avec support et 2 brides de fixation.

Répond à la réglementation FIA.

**ENG** Dimensions: Ø 108 x (H) 440 mm. Weight: 3.53 kg. Includes mounting bracket and 2 quick release clamps. Meets FIA regulations.







MANUFACTURER: SPARCO  
MODEL: SP190  
HOM. NO.: EX.XXX.21  
FIA STANDARD: FIA 8865-2015

Version électrique



Version mécanique

**NEW**



MANUFACTURER: SPARCO  
MODEL: SP225  
HOM. NO.: EX.052.18  
FIA STANDARD: FIA 2000



MANUFACTURER: SPARCO  
MODEL: SP145  
HOM. NO.: EX.052.18  
FIA STANDARD: FIA 2000



2,4 L



2 L



## Kit automatique 2 kg.

2 kg Extinguisher System

Réf. 8SP014777EXP - Version électrique..... **1194<sup>€</sup>**  
Réf. 8SP014777MXP - Version mécanique..... **834<sup>€</sup>**

Homologation : FIA 8865-2015.

Système automatique 2 kg disponible en 2 versions (électrique ou mécanique).

Matériau : Acier inoxydable.

Livré avec tous les accessoires nécessaires pour le montage.

**ENG** FIA 8865-2015 approved. Pressure extinguisher system. 2 versions: mechanical or electrical trigger. Stainless steel bottle. All components required for correct installation included in the kit.

## Kit automatique 4,25 L électrique inox.

4.25 L Inox Electrical Extinguisher System

Réf. 8SP014772EXL..... **718<sup>€</sup>**

**Système électrique ultraléger pour le circuit et le rallye.**

Matériau : Acier inox.

Gaz utilisé : AFFF

Livré avec arrêteurs anti-torpille, sangles de fixation, 1 boîtier de contrôle, 1 interrupteur, faisceaux électriques, 2 durites de 5 m Ø 6 mm, diffuseurs, raccords en T, 3 passe cloisons et 2 autocollants.

**ENG** Electrical system for saloon and rally cars. Stainless steel bottle. AFFF foam extinguisher.

## Kit automatique 4,25 L acier mécanique.

4.25 L Mechanical Steel Extinguisher System

Réf. 8SP014772MSL..... **282<sup>€</sup>**

**Système mécanique pour le circuit et le rallye.**

Matériau : Acier.

Gaz utilisé : AFFF.

Livré avec arrêteurs anti-torpille, sangles de fixation, 2 tirettes (1 x 1,8 m + 1 x 3,6 m), 2 durites de 5 m Ø 6 mm, diffuseurs, raccords, passe cloisons et 2 autocollants.

**ENG** Mechanical system for saloon and rally cars. Material: Steel.

## Extincteur manuel FIA inox.

Stainless Steel Hand Held Extinguisher

Réf. 8SP014773BXL24 - 2,4L..... **186<sup>€</sup>**

Réf. 8SP014773BXLN2 - 2 L..... **354<sup>€</sup>**

**Extincteur manuel dédié au rallye.**

Capacité : 2 L et 2,4 L.

Gaz utilisé : NOVEC (version 2 L) / AFFF (version 2,4 L).

Livré avec support anti-torpille.

Répond à la réglementation FIA.

**ENG** Manual FIA extinguisher. NOVEC fluid (2 L) or AFFF (2.4 L) . Delivered with mounting bracket.

**+ Tous les extincteurs homologués FIA sont livrés avec arrêteurs anti-torpille**

## Kits automatiques électriques aluminium.

**OMP**

Aluminium Electrical Extinguisher Systems

Réf. 80MPCEAL5S - Version S ..... **1812<sup>€</sup>**  
 Réf. 80MPCEAL5L - Version L ..... **1812<sup>€</sup>**

### Systèmes électriques très compacts et ultralégers pour berline.

2 versions disponibles :

- S pour les habitacles de petite taille (1,2 - 2,2 m<sup>3</sup>).
- L pour les habitacles de moyenne et grande taille (2,1 - 4,1 m<sup>3</sup>).

Matériau : Aluminium.

Dimensions : (L) 350 x (P) 160 mm.

Poids total : 6 kg.

Homologués FIA 8865-2015.

Livrés complets avec supports anti-torpille.

**ENG** Very compact and ultralight electrical systems for saloon cars. 2 available versions: S for small sized cockpit / L for medium-large sized cockpit. FIA 8865-2015 approved.

## Kit automatique 4,25 L acier.

4,25 L Steel Extinguisher System

**OMP**

Réf. 80MPCA372 ..... **198<sup>€</sup>**

### Système mécanique pour berline.

Matériau: Acier.

Dimension & poids total (avec supports et sangles de fixation en inox) A : 330 mm / B : 420 mm / C : 160 mm. Poids total : 8,1 kg.

Livré complet avec arrêteurs anti-torpille, 2 durites de 4 m Ø 8 mm, 6 diffuseurs, 4 raccords en T, 2 raccords 90°, 1 raccord 3 voies, 2 stickers, et 2 tirettes pour le système mécanique.

**ENG** Mechanical system for saloon cars.

## Kits automatiques 4,25 L acier.

4,25 L Steel Extinguisher Systems

**OMP**

Réf. 80MPCMSST1 - Mécanique ..... **334<sup>€</sup>**  
 Réf. 80MPCEST1 - Électrique ..... **598<sup>€</sup>**

2 systèmes disponibles pour berline : Mécanique ou électrique.

Matériau : Acier.

Dimensions & poids total (avec supports et sangles de fixation en inox) :

- Mécanique : A : 330 mm / B : 420 mm / C : 160 mm. Poids total : 8,1 kg.
- Électrique : A : 330 mm / B : 385 mm / C : 160 mm. Poids total : 7,7 kg.

Livrés complets avec arrêteurs anti-torpille, 2 durites de 4 m Ø 8 mm, 6 diffuseurs, 4 raccords en T, 2 raccords 90°, 1 raccord 3 voies, 2 stickers, et 2 tirettes pour le système mécanique / 1 boîtier de contrôle, 1 bouton poussoir, câblage pour le système électrique.

**ENG** 2 available systems for saloon cars: Mechanical or electrical.

## Extincteurs manuels.

Manual Extinguisher Systems

**OMP**

1. Réf. 80MPCAB319 - Version AFF 2,4 L ..... **132<sup>€</sup>**  
 2. Réf. 80MPCAB323 - Version NOVEC 2 kg ..... **396<sup>€</sup>**

Livrés avec supports en aluminium et 2 brides de fixation en inox.

Répondent à la réglementation FIA.

1. Dimensions : Ø 132 mm x (H) 295 mm (390 mm avec embout). Poids : 5 kg. Couleurs : Noir, rouge.

2. Dimensions : Ø 110 mm. Poids : 3,150 kg. Couleur : Acier.

**ENG** Include aluminium brackets and 2 stainless steel quick release clamps. Meet FIA regulations.

**+ Réglementation en page 11**

**FIA APPROVED**

MANUFACTURER: OMP  
 MODEL: CESAL5  
 HOM.NO: TRD  
 FIA STANDARD: FIA 8865-2015



**FIA APPROVED**

MANUFACTURER: OMP  
 MODEL: ECOLITE  
 HOM.NO: EX.026.08  
 FIA STANDARD: FIA 2000



**FIA APPROVED**

MANUFACTURER: OMP  
 MODEL: ECOLITE  
 HOM.NO: EX.009.00  
 FIA STANDARD: FIA 2000

**+ Spécial Rallye**

Electrique

**FIA APPROVED**

MANUFACTURER: OMP  
 MODEL: ECOLITE  
 HOM.NO: EX.009.00  
 FIA STANDARD: FIA 2000

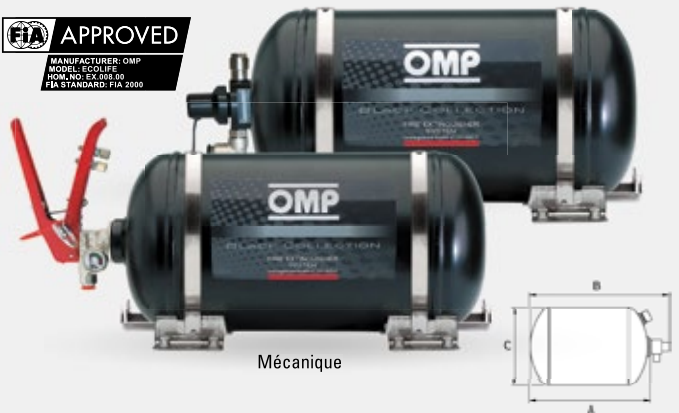

Mécanique



# EXTINGTEURS.

EXTINGUISHERS

sparco



Désignation	Visuel	Réf.	Tarif €
Boîtier de contrôle	1	8SPMA0142030	168
Tirette	2	8SPMA014RL24CL	21
Durite alu	3	8SPMA0142029	17
Diffuseur	4	8SPMA0142040	10
Raccord en T	5	8SPMA0142043	9,50
Raccord 3 voies	6	8SPMA0142041	9,50
Raccord en L	7	8SPMA0142042	8,50
Stickers E + E	8	8SPMA0142023	4,50
Colliers de fixation pour extincteur réf. 8SP014772...		8SPMA0142049	10
Support pour diamètre 160 pour extincteur réf. 8SP014772...	9	8SPMA0142013	7,50
Arrêteurs anti-torpille pour extincteur réf. 8SP014772...		8SPMA01480	12

# PIÈCES DÉTACHÉES POUR EXTINGTEURS AUTOMATIQUES

Spare Parts For Extinguisher Systems

lifeline  
Fire & Safety Systems Ltd



Désignation	Visuel	Réf.	Tarif €
Boîtier de contrôle standard noir	1	616LLP0011	116
Interrupteur intérieur/extérieur étanche avec cerclage alu	2	616LL942100004	33,90
Interrupteur extérieur étanche		616LL942100002	31,90
Faisceau électrique	3	6160038	13,90
Tirette + câble (2 mètres)	4	616LL935100001	16,90
Tirette + câble (4 mètres)		616LL935100002	24,90
Diffuseur pour kits Zero 360	5	616LL955300003	45,90
Diffuseur « double Z » pour kits Zero 360	6	616LL955300004	57,90
Diffuseur pour kits Zero 2000	7	616LL955300015	45,90
Raccord en T Ø 8 mm	8	616LL952408001	21,90
Raccord en T Ø 10 mm		616LL952410001	16,90
Raccord en croix Ø 8 mm		616LL952408007	32,90
Raccord en croix Ø 10 mm	9	616LL952410007	36,90
Passe cloison Ø 8 mm	10	616LL952408002	28,90
Passe cloison Ø 10 mm		616LL952410002	28,90
Tube semi rigide Ø 8 mm (1 mètre)	11	6160008	8,80
Tube semi rigide Ø 10 mm (1 mètre)		6160031A	7,30
Gaine isolation thermique (1 mètre)	12	616LL951300001	5,70
Sticker E + E	13	185EE200	1
Support anti-torpille et sangles (réf. 616LL106001001 / 616LL106001002 / 616LL105001009 / 616LL105001006)	14	616LL920100005FIA	58,90
Support anti-torpille et sangles (réf. 616LL106001004 / 616LL106001005 / 616LL106001007 / 616LL106001008)		616LL920100008FIA	29,90

Autres accessoires disponibles, nous consulter.

OMP



Désignation	Visuel	Réf.	Tarif €
<b>Accessoires pour extincteurs Black Collection</b>			
Tirette	1	80MPCD335	22,50
<b>Accessoires pour extincteurs Black / White</b>			
Diffuseur	2	80MPCD393	6,50
Boîtier de contrôle	3	80MPCD398	116
Gaine ignifugée Ø 8 mm (5 m)		80MPCD3248N	15,50
Gaine ignifugée Ø 10 mm (5 m)	4	80MPCD32410N	15,50
Câble électrique pour boîtier de contrôle	5	80MPX398CAV	15
Bouton poussoir extérieur étanche	6	80MPEA467	17,90
Cerclage caoutchouc pour bouton poussoir	7	80MPX181493	5,90
Connecteur droit 1/4"	8	80MPCD394	5
Connecteur droit 1/8"		80MPCD395	5
Raccord en T 1/8"	9	80MPCD392	7,50
Raccord en L 1/8"	10	80MPCD391	6,50
Raccord 3 voies	11	80MPCD390	8
Tube alu Ø int. 6 mm (4 m)	12	80MPCD323A	8
Arrêteurs anti-torpille (réf. 80MPCMSST1 / 80MPCESST1 / 80MPCAS72)	13	80MPCD311SAT	19

Autres accessoires disponibles, nous consulter.

## RECHARGES & RÉVISIONS EXTINGTEURS

à partir de / from

**109€\***

sparco

lifeline  
Fire & Safety Systems Ltd

OMP

OMP  
SPORT

ORECA est agréée par LIFELINE, OMP, OMP SPORT et SPARCO pour la recharge de vos extincteurs (hors modèles poudre).

Recharge NOVEC sur devis uniquement.

Pour plus de renseignements, contactez-nous au

**04 94 88 57 94**

**Délais : 4 à 6 semaines.**

(\*Frais de port retour inclus).







## EXTINGTEURS MANUELS À POUDRE

Hand Held Dry Powder Extinguishers

**+** Léger avec bouteille en aluminium



### 2 kg - ALUMINIUM.

Réf. 8RS2KGALU..... **39€<sup>90</sup>**

**Extincteur manuel à poudre 2 kg en aluminium.**

Équipé d'un manomètre de pression.

Hauteur : 370 mm. Diamètre : 110 mm. Poids : 2,55 kg (sans support).

Livré avec support et 2 brides de fixation.

Répond à la réglementation FIA, norme EN3. Autorisé en épreuves nationales et régionales.

**ENG** 2 kg hand held dry powder extinguisher. Aluminum bottle. Built-in pressure gauge. Height: 370 mm. Diameter: 110 mm. Weight: 2.55 kg (without brackets). Includes mounting bracket and 2 quick release clamps. Meets FIA (EN3) regulations.

**+** Léger avec bouteille en aluminium



### 4 kg - ACIER.

Réf. 8RS4KGACIER..... **47€<sup>90</sup>**

**Extincteur manuel à poudre 4 kg en acier avec valve en résine acétal.**

Équipé d'un manomètre de pression.

Hauteur : 485 mm. Diamètre : 140 mm. Poids : 6,1 kg.

**ENG** 4 kg hand held dry powder extinguisher. Steel bottle with acetal resin valve. Built-in pressure gauge. Height: 485 mm. Diameter: 140 mm. Weight: 6.1 kg.



### 6 kg - ALUMINIUM.

Réf. 8RS6KGALU..... **52€<sup>90</sup>**

**Extincteur manuel à poudre 6 kg en aluminium.**

Équipé d'un manomètre de pression.

Hauteur : 530 mm. Diamètre : 160 mm. Poids : 8,6 kg.

Obligatoire en parc d'assistance.

**ENG** 6 kg hand held dry powder extinguisher. Aluminum bottle. Built-in pressure gauge. Height: 530 mm. Diameter: 160 mm. Weight: 8.6 kg. Required in service area.

à partir de / from  
**1125€**



Arceaux à boulonner réf. 80R791VA..., livrés avec les manchons soudés pour faciliter le montage



Arceaux à souder réf. 80R754VA...

## Arceaux conformes FIA annexe J - article 253 France.

FIA Appendix J Approved Roll Cages in France (Art. 253)



### Arceaux conformes à la note France de l'article 253 de l'annexe J FIA.

Conçus en acier Fe45. Arc principal Ø 50 mm x 2 mm (fourchette haute de la norme FIA).

**CONSEIL :** Afin de faciliter le montage, nous vous conseillons de toujours faire passer la partie arrière de l'arceau par le côté passager.

Les schémas ci-contre sont purement illustratifs. Nous consulter pour connaître les caractéristiques précises de chaque arceau. Nombreuses autres affectations disponibles.

**ENG** Material: Fe45 steel. Main hoop Ø 50 mm x 2 mm (highest FIA specification). Roll cages compliant with the FIA art 253 appendix J in France. The drawings are intended only as an example and are non-binding. Many other available models. Please contact us if your vehicle is not listed.

Modèle	Années	Réf.	À boulonner	À souder	Points	Découpe du tableau de bord	Poids (kg)	Tarif €
<b>BMW</b>								
Series 3 E30 Coupé	1982 - 1994	80R754VA266		X	Multipoints	X	-	1125
Series 3 E36	1990 - 2001	80R754VA126		X	Multipoints	X	55,2	1125
Series 3 E36 Coupé	1992 - 1997	80R754VA181		X	Multipoints	X	53,3	1125
Series 3 E46 Coupé	1997 - 2006	80R754VA178		X	Multipoints	X	-	1125
Series 3 E92 Coupé	2007 -	80R754VA560		X	Multipoints	X	50,9	1125
Mini R50 / R52 / R53	2001 - 2007	80R754VA567		X	Multipoints	X	-	1125
		80R791VA567	X		6	X	-	1730
<b>CITROEN</b>								
C2	2003 - 2010	80R754VA582		X	Multipoints	X	-	1125
		80R791VA583	X		6	X	-	1730
DS3	2010 -	80R754VA562		X	Multipoints	X	48	1125
		80R791VA561	X		6	X	-	1730
Saxo	1996 - 2004	80R791VA294C		X	Multipoints	X	-	1730
		80R754VA501C		X	Multipoints	X	-	1125
<b>FIAT</b>								
Grande Punto Abarth	2007 - 2010	80R791VA586		X	Multipoints	X	-	1730
<b>FORD</b>								
Fiesta VII ST	2008 -	80R754VA603		X	Multipoints	X	-	1125
		80R791VA604	X		6	X	-	1730
Focus RS	2010 -	80R754VA540		X	Multipoints	X	57,7	1125
<b>HONDA</b>								
Civic EG	1992 - 1995	80R754VA589		X	Multipoints	X	-	1125
Civic EK	1996 - 2001	80R754VA185		X	Multipoints	X	-	1125
<b>MITSUBISHI</b>								
Lancer Evo X	2008 -	80R754VA580		X	Multipoints	X	54,4	1125
		80R791VA581	X		6	X	-	1730
<b>PEUGEOT</b>								
106 (3 portes)	1991 - 2004	80R754VA501P		X	Multipoints	X	-	1125
		80R791VA294P	X		6	X	-	1730
205 GTi / Rallye	-	80R754VA270		X	Multipoints	X	-	1125
207	2006 -	80R791VA522		X	Multipoints	X	-	1730
306 S16	1994 - 2002	80R754VA298		X	Multipoints	X	-	1125
309 GTi	1986 - 1994	80R791VA225		X	Multipoints	X	-	1730
<b>PORSCHE</b>								
Cayman	2005 -	80R754VA537		X	Multipoints	X	55	1125
<b>RENAULT</b>								
Clio 16V	1990 - 1998	80R754VA263		X	Multipoints	X	-	1125
		80R791VA146	X		6	X	-	1730
Clio II RS	1998 - 2005	80R754VA145		X	Multipoints	X	-	1125
Clio III RS	2005 -	80R791VA569		X	Multipoints	X	48,5	1730
Megane III	2008 -	80R791VA566		X	Multipoints	X	-	1730
<b>SEAT</b>								
Leon	2006 -	80R791VA548		X	Multipoints	X	-	1730
<b>SUBARU</b>								
Impreza I	1992 - 2001	80R754VA533		X	Multipoints	X	52,15	1125
<b>VOLKSWAGEN</b>								
Golf V	2004 - 2008	80R791VA598		X	Multipoints	X	44,5	1730

Autres affectations, nous consulter.

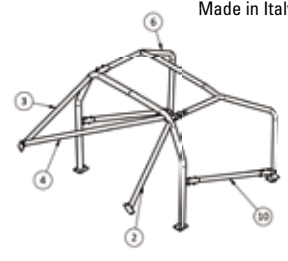
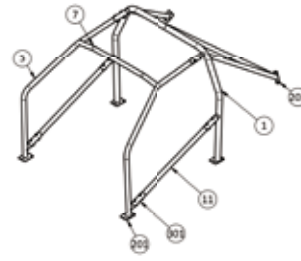

## Arceaux en kit.

Roll cages In Kit

**627€**

Arceaux, développés sur la base du modèle 713M standard, à assembler et à monter. Ces kits requièrent des personnes qualifiées pour le montage.

Légende des pièces composants l'arceau :

1. Arc principal.
2. Bras droit.
3. Bras gauche.
4. Diagonale arrière passager.
5. Semi arc droit.
6. Semi arc gauche.

**ENG** Roll cages to assemble, developed on the basis of the standard 713M model. These kits require qualified people for assembly.

Modèle	Années	Réf.	Tarif €
<b>BMW</b>			
1600Ti / 1602 / 2002 / 2002 Ti / 2002 Tj / 2002 turbo	1968 - 1975	80R713K12	627
Série 3 / M3 E36 Coupé (2 portes / Compact)	1990 - 2001	80R713K519	627
Série 3 / M3 E36 Coupé (2 portes / Compact - avec toit ouvrant)	1990 - 2001	80R713K272	627
<b>CITROEN</b>			
AX Sport	1986 - 1998	80R713K233	627
Saxo*	1996 - 2004	80R713K290C	627
Saxo**	1996 - 2004	80R713K294C	627
Visa	1978 - 1988	80R713K17	627
<b>FIAT</b>			
Cinquecento	1991 - 1998	80R713K514	627
<b>FORD</b>			
Capri	1969 - 1973	80R713K44	627
Escort MKI (RS 1600)	1968 - 1975	80R713K43	627
Escort MKII	1975 - 1980	80R713K42	627
Escort RS Turbo MKIIIb / MKIV	1986 - 1989	80R713K47	627
Escort RS Turbo MKIIIb / MKIV (avec toit ouvrant)	1986 - 1989	80R713K48	627
Fiesta III XR2i	1989 - 1995	80R713K265	627
Sierra RS Cosworth (2 portes)	1985 - 1987	80R713K223	627
<b>HONDA</b>			
Civic IV 1.6i 16V	1988 - 1991	80R713K244	627
Civic V EG	1992 - 1995	80R713K580	627
Civic VI EK hatchback*	1995 - 2001	80R713K184FC	627
Civic VI EK hatchback**	1995 - 2001	80R713K184	627
Civic VII Type-R (3 portes)	2001 - 2006	80R713K176	627
Integra III hatchback Type R DC2 (3 portes)	1995 - 2006	80R713K596	627
<b>LANCIA</b>			
Beta Coupé	1973 - 1984	80R713K53	627
Beta Montecarlo	1975 - 1982	80R713K54	627
Fulvia Coupé Montecarlo	1966 - 1972	80R713K51	627
<b>OPEL</b>			
Astra F / GSi	1991 - 1998	80R713K293	627
Astra G / 2.0 16V	1998 - 2004	80R713K527	627
Corsa B / GSi	1993 - 2000	80R713K528	627
<b>PEUGEOT</b>			
106 Rallye*	1991 - 2004	80R713K290P	627
106 Rallye**	1991 - 2004	80R713K294P	627
205 GTi (3 portes hatchback)	1984 - 1994	80R713K96	627
205 GTi (3 portes hatchback)	1984 - 1994	80R713K577	627
205 Rallye (3 portes hatchback)	1987 - 1992	80R713K236	627
205 Rallye (3 portes hatchback)	1987 - 1992	80R713K577	627
206*	1998 - 2009	80R713K171	627
206**	1998 - 2009	80R713K526	627
306 S16 (3 portes)	1994 - 2002	80R713K298	627
309 GTi	1986 - 1994	80R713K225	627
<b>PORSCHE</b>			
968	1991 - 1995	80R713K177	627
<b>RENAULT</b>			
Clio 16V	1990 - 1998	80R713K257	627
Megane I	1995 - 2003	80R713K621	627
R5 GT Turbo	1986 - 1992	80R713K100	627
R8	1964 - 1971	80R713K75	627
<b>SUBARU</b>			
Impreza (4 portes)	1992 - 2001	80R713K533	627
<b>VOLKSWAGEN</b>			
Golf III (3 et 5 portes)	1992 - 1997	80R713K152	627

\*Sans retrait du tableau de bord. \*\*Avec retrait du tableau de bord.

à partir de / from  
**885€**

## Arceaux conformes FIA annexe J.

FIA Appendix J Approved Roll Cages



Arceaux à boulonner  
Réfs. 80R713... / 80R723...



Arceaux à boulonner  
Réf. 80R715...



Arceaux à souder  
Réf. 80R751...

### Arceaux non conformes à la note France de l'article 253 de l'annexe J FIA.

Conçus en acier Fe45. Arc principal Ø 50 mm x 2 mm (fourchette haute de la norme FIA).

**CONSEIL :** Afin de faciliter le montage, nous vous conseillons de toujours faire passer la partie arrière de l'arceau par le côté passager. Les schémas ci-contre sont purement illustratifs. Nous consulter pour connaître les caractéristiques précises de chaque arceau.

Nombreuses autres affectations disponibles.

### INFO REGLEMENTATION FRANCE :

Depuis le 1er janvier 2015, pour toute nouvelle demande de passeport et dans le cas d'une armature de définition standard, l'arceau devra être équipé d'un renfort dans l'arc principal, de renforts de portes, de renforts de montants de pare-brise et d'un renfort de toit. En l'état, la gamme présentée sur cette page ne permet donc pas de courir en France en rallye, circuit, course de côte, slalom et drift si votre demande de passeport est faite après le 1er janvier 2015. Ils sont en revanche conformes pour le VHC et utilisables en trackdays. Par sécurité, il est vivement conseillé de faire réaliser ces opérations par un professionnel de la mécanique automobile.

**ENG** Material: Fe45 steel. Main hoop Ø 50 mm x 2 mm (highest FIA specification). Roll cages shown on this page are not compliant with the 2015 FIA appendix J in France. Please check the regulation in your country to know if you can use it in racing. The drawings provided are intended only as an example and are non-binding. Many other available models; please contact us if your vehicle is not listed.

Modèle	Années	Réf.	À boulonner	À souder	Points	Découpe du tableau de bord	Poids (kg)	Tarif €
<b>ABARTH</b>								
VZV 124 Rally Spider	1972 - 1975	80R713M150	X		6		20,3	885
<b>ALFA ROMEO</b>								
VZV Alfetta GTV	1974 - 1987	80R723182	X		6		21,5	885
VZV Giulia GT (toutes versions)	1969 - 1975	80R713112	X		6		21	885
<b>AUDI</b>								
VZV Coupé Type 85 (châssis B2)	1980 - 1991	80R713502	X		6	X	23	885
<b>BMW</b>								
VZV 635 CSI E24	1976 - 1989	80R713277	X		6	X	24,2	885
VZV 2002	1966 - 1977	80R713012	X		6		24	885
Série 3 E21 Coupé	1975 - 1983	80R713M192	X		6	X	23,5	885
Série 3 E30	1983 - 1994	80R713183	X		6	X	23,5	885
Série 3 E30 Coupé	1986 - 1994	80R713M593	X		6	X	22,5	885
		80R751266		X	Multipoints	X	45	973
Série 3 E36	1990 - 2001	80R751126		X	Multipoints	X	47	973
Série 3 E36 Coupé	1992 - 1997	80R713519	X		6	X	23,5	885
		80R751181		X	Multipoints	X	45	973
Série 3 E46 Coupé	1997 - 2006	80R713M572	X		6	X	23,6	885
Mini Cooper S R50/52/53	2001 - 2007	80R715567	X		6	X	31,5	1168
<b>CITROEN</b>								
AX Sport	1986 - 1998	80R713233	X		6		23,2	885
C2	2003 - 2010	80R715M583	X		6	X	26,9	1168
Saxo (3 portes)	1996 - 2004	80R723131C	X		6	X	24	885
		80R713290C	X		6		23	885
		80R715290C	X		6			1168
		80R751144C		X	Multipoints	X	41,5	973
<b>FIAT</b>								
VZV 124 Sport Coupé	1966 - 1975	80R713M31	X		6		21,2	885
<b>FORD</b>								
VZV Escort I	1968 - 1975	80R713M43	X		6		23,4	885
VZV Escort II	1975 - 1980	80R713M42	X		6		28,4	885
Escort RS Cosworth VJ VI	1991 - 1996	80R713286	X		6	X	22	885
Sierra RS Cosworth (2 portes)	1985 - 1987	80R751267		X	Multipoints	X	45,5	973
Sierra RS Cosworth (4 portes)	1988 - 1991	80R713245	X		6	X	23,5	885
<b>HONDA</b>								
Civic EG	1992 - 1995	80R713M588	X		6	X	21,1	885
Civic EK	1996 - 2001	80R713184	X		6	X	23,6	885
Civic EP	2001 - 2006	80R713176	X		6	X	-	885

Modèle	Années	Réf.	À boulonner	À souder	Points	Découpe du tableau de bord	Poids (kg)	Tarif €
<b>LANCIA</b>								
Delta	1987 - 1993	80R751156		X	Multipoints	X	40	973
<b>OPEL</b>								
VZV Ascona A	1970 - 1975	80R713535	X		6		20	885
VZV Kadett C GT / E	1973 - 1980	80R713061	X		6	X	24	885
<b>PEUGEOT</b>								
106 (3 portes)	1991 - 2004	80R723131P	X		6	X	24	885
		80R713290P	X		6		23,5	885
		80R751144P		X	Multipoints	X	41,5	973
205 GTi / Rallye	-	80R713M577	X		6	X	23	885
		80R713236	X		6		23,1	885
		80R715M577	X		6	X	-	1168
206 (3 portes)	1998 - 2006	80R713526	X		6	X	23,2	885
		80R715526	X		6	X	-	1168
306 (3 portes)	1994 - 2002	80R751298		X	Multipoints	X	44	973
309 (3 portes)	1986 - 1994	80R723050	X		6	NC	22,5	885
<b>PORSCHE</b>								
VZV 356	1948 - 1966	80R713M228	X		6		20,4	885
VZV 911	1964 - 1974	80R723179A	X		6		19,5	885
VZV 944	1982 - 1991	80R723M177	X		6		20	885
964	1989 - 1993	80R713170	X		6	X	20	885
<b>RENAULT</b>								
Clio I (3 portes)	1990 - 1998	80R723161	X		6	X	24	885
		80R751263		X	Multipoints	X	43	973
		80R723137	X		6	X	24	885
Clio II (3 portes)	2005	80R751145		X	Multipoints	X	40	973
		80R751145		X	Multipoints	X	40	973
Megane I	1995 - 2003	80R751119		X	Multipoints	X	42,5	973
Megane II (3 portes)	2004 - 2007	80R715545	X		6	X	22,7	1168
		80R715545	X		6	X	22,7	1168
VZV R5 Alpine	1976 - 1981	80R713M71	X		6		24	885
VZV R5 Turbo 1 / 2	1980 - 1987	80R713M80	X		6		24,2	885
VZV R8	1964 - 1971	80R713075	X		6	NC	23,2	885
Super 5 GT Turbo	1986 - 1992	80R713100	X		6		24	885
Twingo I	1993 - 2007	80R713M570	X		6	X	21,2	885
<b>VOLKSWAGEN</b>								
VZV Golf I	1974 - 1983	80R723171VT	X		6		23	885
VZV Golf II	1984 - 1991	80R713M98	X		6		24,9	885
Golf III (3 portes)	1992 - 1997	80R713152	X		6	X	23,5	885

Autres affectations, nous consulter.



à partir de / from  
**718€**

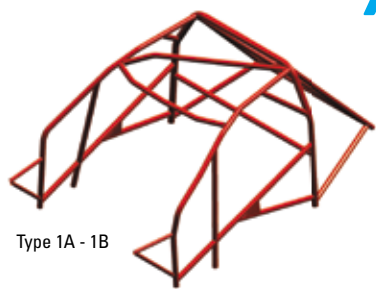

Type 1A - 1B

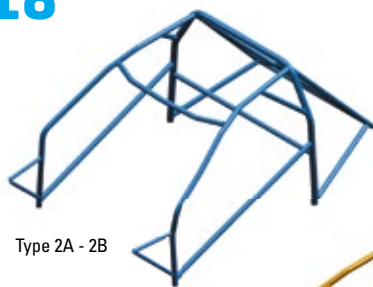

Type 2A - 2B

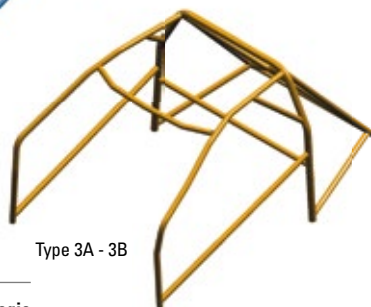

Type 3A - 3B

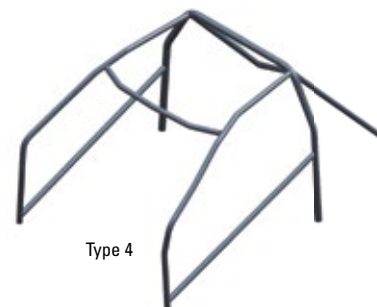

Type 4

## Arceaux homologués ASN.

ASN Approved Roll Cages

Les arceaux SPARCO homologués ASN représentent le plus haut degré de technologie jamais atteint en termes de légèreté, performance et sécurité. Ils dépassent bien souvent de 150% les limites minimales imposées par la FIA.

Structures multipoints à souder apportant une sécurité et une rigidité optimale.

Points d'ancrage sur les suspensions avant et passage des tubes contre la coque du véhicule lorsque cela est possible.

Arc principal Ø 50 mm x 2 mm.

### Légende :

#### Type :

Type 1A / 1B = Multipoints à souder avec prises sur amortisseurs. En 25CrMo4 (1A) ou en Fe45 (1B).

Type 2A / 2B = Multipoints à boulonner avec prises sur amortisseurs. En 25CrMo4 (2A) ou en Fe45 (2B).

Type 3A / 3B = Multipoints à boulonner sans prise. En 25CrMo4 (3A) ou en Fe45 (3B).

4 = 6 points en Fe45, cage avec renforts de portes.

### Points d'attaches :

W = Arceau à souder, nombre de points d'attaches au châssis non défini.

Les schémas ci-contre sont purement illustratifs. Nous consulter pour connaître les caractéristiques précises de chaque arceau.

**ENG** SPARCO's ASN-approved roll cages feature the best that roll cage technology has to offer for lightness, performance and safety. Their specifications exceed FIA standards by up to 150%. Multi-point weld-in roll cages that offer maximum security and rigidity. Front suspension fixing points. Minimum distance between the hull of the vehicle and roll bar tubing. Main hoop 50 mm x 2 mm thick. These roll bar images are purely illustrative. To verify each roll bar features, please contact us.

Modèle	Type	Années	Réf.	Type	Poids (kg)	Nbre de points d'attaches	Matériau	Hom.	Tarif €
<b>BMW</b>									
2002	-	1968 - 1975	8SP723185	4	27	6	Fe45	FIA-ALL J / FFSA	958
Série 3 Coupé	E36	12/90 - 04/98	8SP753078S	1A	40	W	CrMo	ONS 7-7/67	1428
Série 3 Compact	E36	1991 - 1999	8SP723175	4	27	6	Fe45	FIA-ALL J / FFSA	838
Série 3 (4 portes) 320i / 320D / 330D	E46	05/1998 - 2006	8SP753080S	1A	38	W	CrMo	RAC-MSA 1795	1198
<b>CITROEN</b>									
AX	ZA	1986 - 1998	8SP723149	4	34	6	Fe45	FIA-ALL J / FFSA	958
DS3	-	2010 -	8SP723194	4	45	6	Fe45	FIA-ALL J / FFSA	1548
Saxo	XB	03/1996 - 2004	8SP723131	4	25	6	Fe45	FIA-ALL J / FFSA	718
Saxo VTS	XB	03/1996 - 2004	8SP753031S	1A	34	W	CrMo	RAC-MSA 1793	1138
<b>FORD</b>									
Escort Cosworth 4x4	ABLC	02/92 - 06/96	8SP753065S	1A	38	W	CrMo	ONS 7-4/67	1428
Escort RS 2.0 16V	GAL	10/91 - 07/96	8SP753064	2A	36	16	CrMo	ONS 450/67	1018
Focus I	-	10/1998 - 2004	8SP723068	4	28	6	Fe45	FIA-ALL J / FFSA	778
Sierra Cosworth (4 portes)	GBC	01/87 - 03/93	8SP753067	2A	42	19	CrMo	ONS 280/67	1308

Modèle	Type	Années	Réf.	Type	Poids (kg)	Nbre de points d'attaches	Matériau	Hom.	Tarif €
<b>HONDA</b>									
Civic Type R	EP3	04/2001 - 2006	8SP753089S	1A	35	W	CrMo	RAC-MSA 2108	1548
Integra Type R 1.8 16V	DC2	1996 - 2001	8SP753090S	1A	33	W	CrMo	RAC-MSA 1659	1198
<b>LANCIA</b>									
Delta HF / Integrale / 4WD / Evo	Y5	09/87 - 04/93	8SP753024	2A	37	23	CrMo	ONS 418/67	1428
<b>MITSUBISHI</b>									
Lancer Evo IV / V / VI	-	1996 - 03/2001	8SP753094S	1A	37	W	CrMo	RAC-MSA 1745	1428
Lancer Evo VII / VIII / IX	CT9A	04/01 - 12/07	8SP753099S	1A	38	W	CrMo	RAC-MSA 2092	1548
Lancer Evo X	C24A	03/2008 -	8SP00753095S	1A	51	W	CrMo	RAC-MSA 09/2271	1548
<b>NISSAN</b>									
240 SX	-	1989 - 1994	8SP723191	4	24	6	Fe45	FIA-ALL J / FFSA	958
<b>OPEL</b>									
Astra F GSi / GTE 2.0 16V	F-CC A	09/91 - 03/98	8SP753046	2A	44	14	CrMo	RAC-MSA 1743	1198
Astra G 2.0 16V OPC	-	04/1998 - 2004	8SP753048S	1A	34	W	CrMo	RAC-MSA 1821	1428
Corsa B 1.6 16V	-	05/93 - 09/00	8SP713044	2A	43	6	Fe45	RAC-MSA 1770	1140
Kadett GSi 2.0 / 2.0 16V	E	09/84 - 08/91	8SP723147	4	24	6	Fe45	ONS 446/67	934
<b>PEUGEOT</b>									
106	1C	08/1991 - 2004	8SP723131	4	25	6	Fe45	FIA-ALL J / FFSA	718
106 1.3 Rallye / 1.6 Rallye / S16	1C	08/1991 - 2004	8SP753031SP	1A	34	W	CrMo	RAC-MSA 1794	1138
205	20C/D	02/84 - 07/93	8SP713053_14	3B	32	10	Fe45	FIA-ALL J / FFSA	718
205 1.3 Rallye / 1.6 GTi / 1.9 GTi	20C/D	02/84 - 07/93	8SP723052	4	32	6	Fe45	ONS 449/67	1078
206 XS 1.6 / 2.0 / RC	Type 2	09/1998 -	8SP753059S	1A	37	W	CrMo	HES1090404	1320
206 XS 1.6 / 2.0 / RC	Type 2	09/1998 -	8SP723060	4	23	6	Fe45	FIA-ALL J / FFSA	778
306 S16 (boîte 6)	7CRFSW	1994 - 2002	8SP753053S	1A	28	W	CrMo	RAC-MSA 1631	1198
309 GTi 8V / 16V	3C	03/86 - 03/94	8SP723050	4	28	6	Fe45	ONS 448/67	778
<b>RENAULT</b>									
Clio	B / C57	1990 - 02/1998	8SP723161	4	26	6	Fe45	FIA-ALL J / FFSA	934
Clio I 1.8 16V / 2.0 16V	B / C57	03/91 - 02/98	8SP753061S	1A	36	W	CrMo	ONS 7-13/67	1078
Clio II 1.6 16V / RS	Phase 2	2000 - 2005	8SP753057S	1A	43	W	CrMo	RAC-MSA 2091	1548
Clio III RS	-	2006 -	8SP753060S	1A	-	W	CrMo	RAC-MSA 2224	1548
R5 GT Turbo	B / C40	1984 - 12/1990	8SP723158	4	26	6	Fe45	FIA-ALL J / FFSA	778
<b>SEAT</b>									
Leon Cupra	1P	2005 -	8SP753027	1A	-	W	CrMo	RAC-MSA 2230	1428
<b>VOLKSWAGEN</b>									
Golf II	19E	09/1983 - 1992	8SP7231784	4	30	6	Fe45	FIA-ALL J / FFSA	838

Autres affectations, nous consulter.

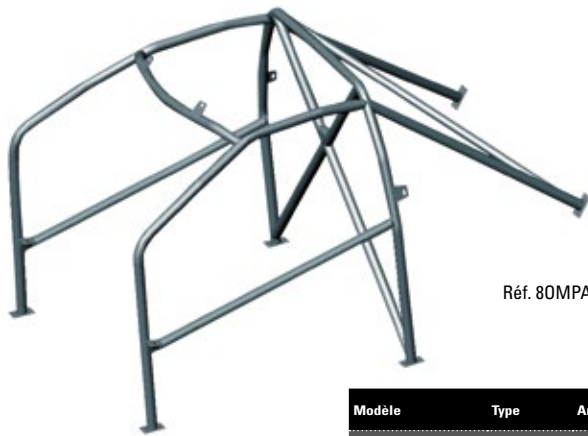

Ref. 80MPAB100...

à partir de / from

**829<sup>€</sup>**

## Arceaux conformes FIA annexe J - article 253 France.

FIA Appendix J Approved Roll Cages in France (Art. 253)



### Arceaux conformes à la note France de l'article 253 de l'annexe J FIA.

Arceaux en acier Fe45 avec tubes Ø 40 x 2 mm et Ø 50 x 2 mm, manchons et renfort sur l'arc principal. Livrés avec renforts de porte et renfort diagonal à l'arrière.

Le schéma ci-contre est purement illustratif.

Nous consulter pour connaître les caractéristiques précises de chaque arceau.

#### Légende :

Points :

b : À boulonner.

w : À souder.

MP : Multipoints.

#### Caractéristiques :

A1 : Renforts de portes en X.

A2 : Renforts de portes à 1 barre.

A3 : Renforts de portes à 2 barres.

B : Renforts de portes AR.

C : Points d'ancrage sur suspensions AV.

D : Points d'ancrage sur suspensions AR.

E : Traverse le tableau de bord.

F : Partie AV fixée au pavillon de toit.

G : Fixations de la partie AR sur le pilier central de la coque.

H : Barre horizontale pour fixation des harnais.

I : Barre transversale sur arc principal.

J : Renfort de toit diagonal.

K : Renforts entre parties AV et AR.

L : Renforts sur les courbes des montants de pare-brise.

N : Renforts en X sur arc principal.

O : Renforts de toit en X.

P : Renforts au sol en X.

Q : Renforts en X sur jambes de force AR.

R : Renforts de montants de pare-brise.

S : Manchons entre parties AV et AR.

T : Fourchettes + goujons entre parties AV et AR.

U : Renforts en V sur jambes de force AR.

V : Renforts de toit en V.

X : Renfort diagonal sur jambes de force AR.

Z : Barre horizontale tableau de bord.

**ENG** Roll cages compliant with the 2015 FIA appendix J in France. Fe45 steel roll bars with Ø 40 x 2 mm and Ø 50 x 2 mm tubing, connecting sleeve tubes and reinforced brace in the main hoop. Supplied with door bars and diagonal reinforcement at rear. These roll bar images are purely illustrative. To verify each roll bar features, please contact us.

Modèle	Type	Années	Ref.	Points	Caractéristiques	Matière	Poids (kg)	Homologation	Tarif €
<b>ALFA ROMEO</b>									
147	-	2001 -	80MPAB105222A	MP-w	A2B0H1V2	Fe45	38	FIA-ALL J / FFSA	973
Alfetta	GTV	1978 - 1987	80MPAA104P5	6 b	A2SX	Fe45	30	FIA-ALL J / FFSA	915
GT GTA	2 portes	1963 - 1976	80MPAB1002	6 b	A2SX	Fe45	27	FIA-ALL J / FFSA	925
<b>BMW</b>									
1602 / 2002	-	1962 - 1972	80MPAB105P340	6 b	A2SX	Fe45	30	FIA-ALL J / FFSA	829
Série 1	E87	09/2004 -	80MPAB100248	10 b	A2EGNOKX	Fe45	-	FIA-ALL J / FFSA	1320
Série 3 E30	2 portes	1983 - 1991	80MPAB100177	6 b	A2ESX	Fe45	31	FIA-ALL J / FFSA	915
Série 3 E36	M3 Coupé (2 portes)	1990 - 2001	80MPAB105P291	6 b	A2ESX	Fe45	23,5	FIA-ALL J / FFSA	829
Série 3 E46	320 (4 portes)	2000 - 2004	80MPAB105218AH	MP-w	A28N	Fe45	43	FIA-ALL J / FFSA	1184
Série 3 E90	M3 (4 portes)	2008 -	80MPAB100269A	6 b	A1EHINOX	Fe45	50	FIA-ALL J / FFSA	2037
Série 5 E29	4 portes	1995 - 2003	80MPAB100237A	10 w	A28N	Fe45	58	FIA-ALL J / FFSA	1491
<b>CITROEN</b>									
C2	-	2003 -	80MPAB100253	10 b	A2ENOX	Fe45	41	FIA-ALL J / FFSA	1384
<b>DS3</b>	3 portes	2010 -	<b>80MPAB100337</b>	6 b	<b>A1EH3NRSV2</b>	<b>Fe45</b>	<b>60</b>	<b>FIA-ALL J / FFSA</b>	<b>2055</b>
Saxo	-	1996 -	80MPAB105P182	10 b	A2ESX	Fe45	30	FIA-ALL J / FFSA	829
<b>DACIA</b>									
Sandero	-	2008 -	80MPAB100276	6 b	A1EH2NRSV2X	Fe45	49	FIA-ALL J / FFSA	1768
<b>FIAT</b>									
500	Abarth 595 / 695	1957 - 1976	80MPAB10028	6 b	A2SX	Fe45	28	FIA-ALL J / FFSA	915
Punto Evo	3 - 5 portes	-	80MPAB100333	6 b	A1EH2NRSV2	Fe45	45	FIA-ALL J / FFSA	1581
<b>FORD</b>									
Capri	-	1969 - 1973	80MPAB105P304	6 b	A2SX	Fe45	22	FIA-ALL J / FFSA	829
Escort I	-	1968 - 1975	80MPAB105P306	6 b	A2SX	Fe45	23,4	FIA-ALL J / FFSA	829
Fiesta III / IV	3 portes	1989 - 2002	80MPAB105P210H	10 b	A2NSV2	Fe45	35	FIA-ALL J / FFSA	1270
Fiesta V	3 portes	2002 - 2008	80MPAB100355	6 b	A1EH2NRSV1X	Fe45	-	FIA-ALL J / FFSA	1501
Fiesta VI	3 portes	2008 -	80MPAB100338	6 b	A1ENRSUV2	Fe45	50	FIA-ALL J / FFSA	1464
Fiesta VI	3 portes	2008 -	80MPAB100338A	6 w	A1EKNRSUV2	Fe45	48	FIA-ALL J / FFSA	1390
<b>HONDA</b>									
Civic	3 portes	- 1991	80MPAB105P56	10 b	A2SX	Fe45	27	FIA-ALL J / FFSA	829
Civic EG6	3 portes	1992 - 1995	80MPAB105P57	10 b	A2EX	Fe45	27	FIA-ALL J / FFSA	829
Civic Type R	-	2001 - 2006	80MPAB105P314	6 b	A2ESX	Fe45	24,5	FIA-ALL J / FFSA	829
<b>LANCIA</b>									
Beta	Coupé	1973 - 1984	80MPAB105P317	6 b	A2ESX	Fe45	21,5	FIA-ALL J / FFSA	829
<b>MITSUBISHI</b>									
Lancer	Evo IV / V / VI	1996 - 2000	80MPAB105P319	6 b	A2SX	Fe45	26	FIA-ALL J / FFSA	829
<b>PEUGEOT</b>									
106	3 portes	1991 -	80MPAB105P182	10 b	A2ESX	Fe45	30	FIA-ALL J / FFSA	829
207	3 portes	04/2006 -	80MPAB100275	6 b	A1EH2NRSV2X	Fe45	45	FIA-ALL J / FFSA	1502
208	3 portes	2012 -	80MPAB100337	6 b	A1EH3NRSV2U	Fe45	60	FIA-ALL J / FFSA	2055
<b>PORSCHE</b>									
911	-	1965 - 1973	80MPAB100274	6 b	A2SX	Fe45	26	FIA-ALL J / FFSA	938
	-	1974 - 1990	80MPAB100131	6 b	A2SX	Fe45	26	FIA-ALL J / FFSA	915
911	GT3 RS	2007 -	80MPAB100268	10 b	A1BCEH1NOXV2	Fe45	50	FIA-ALL J / FFSA	2020
997	Carrera 4	09/2007 -	80MPAB100268	10 b	A1BCEH1NOX	Fe45	50	FIA-ALL J / FFSA	2020
<b>RENAULT</b>									
Alpine A310	-	1971 - 1984	80MPAB105P330	6 b	A2SX	Fe45	21	FIA-ALL J / FFSA	1018
Clio II	-	1998 - 2005	80MPAB105P220H	10 b	A2ENSX	Fe45	38	FIA-ALL J / FFSA	1273
Clio III	3 portes (tous modèles)	2005 - 2012	80MPAB100260A	10 b	A2EFGNRSV2X	Fe45	47	FIA-ALL J / FFSA	1513
Megane III	3 portes	2008	80MPAB100339	6 b	A1EH2NRSUV2	Fe45	51	FIA-ALL J / FFSA	1604
Megane IV	4 portes	2016 -	80MPAB100357	6 b	A3EH1NRSV2U	Fe45	-	FIA-ALL J / FFSA	1874
<b>SEAT</b>									
Leon II	5 portes	09/2005 -	80MPAB100255A	MP-w	A2ENORX	Fe45	47	FIA-ALL J / FFSA	1534
<b>SKODA</b>									
Fabia	5 portes	01/2008 -	80MPAB100266	10	A2EGH1NQRSV2X	Fe45.2	30	FIA-ALL J / FFSA	1735
<b>SUBARU</b>									
Impreza	2.0	1992 - 2000	80MPAB105P165	10 b	A2ESX	Fe45	29	FIA-ALL J / FFSA	829
Impreza	WRX STi	10/2007 -	80MPAB100261A	10 b	A1EV2NR	Fe45	35	FIA-ALL J / FFSA	1599
<b>SUZUKI</b>									
Swift IV	Tous modèles	05/2005 - 2010	80MPAB100251AH	MP-w	A2B0H1V2	Fe45	50	FIA-ALL J / FFSA	1725
<b>TALBOT</b>									
Samba	-	-	80MPAA104P147	6 b	A2SX	Fe45	31	FIA-ALL J / FFSA	915
<b>VOLKSWAGEN</b>									
Golf I	-	1980 - 1983	80MPAA104P153	6 b	A2ESX	Fe45	30	FIA-ALL J / FFSA	915
Golf III	-	1991 - 1998	80MPAB105P156	10 b	A2SX	Fe45	30	FIA-ALL J / FFSA	829
Polo V	3 portes	2009 -	80MPAB100348	6 b	A1EH2NORSX	Fe45	50	FIA-ALL J / FFSA	1821
Polo VI	5 portes	-2017	80MPAB100359	6 b	A1EH3KNORS	Fe45	42	FIA-ALL J / FFSA	2460

Autres affectations, nous consulter.



## ACCESSOIRES D'ARCEAUX

Roll Cage Accessories



1



2



3



4



5



6



7



8

Visuel	Désignation	Marque	Réf.	Descriptifs	Tarif €
	1 Manchon		80R00RB86	Pour tube de diam. 40 mm. (L) 145 mm. Livré sans visserie	12,90
	2 Contreplaque		80R00RB73	Modèle plat en acier. Dim. : (L) 200 x (l) 140 mm. Epaisseur : 3 mm.	6,60
<b>Goussets</b>					
	3 40°		80R00RB62	Pour tube de diam. 40 mm	12,90
	4 90°		80R00RB61		12,90
<b>Tubes</b>					
	5 L 1,5 m		80R00RB95_150	Diam. 40 mm. Epaisseur : 2 mm.	32,90
	5 L 1,8 m		80R00RB95_180		41,90
<b>Connexions demi-lune</b>					
	6 Modèle mâle à souder		80R00RB1F	-	10,90
	7 Modèle femelle ø 40 mm à souder		80R00RB93	-	10,90
	7 Modèle femelle ø 50 mm à souder		80R00RB94	-	8,90
<b>Renforts de porte</b>					
	8 Kit renfort de porte		8SP00797	Inclus 2 tubes ø 40 mm en acier et connexions à souder. (L) 115 cm. Non conforme FFSA 2015	132



# ACCESSOIRES D'ARCEAUX

Roll Cage Accessories



**BEST SELLER**

N'OUBLIEZ PAS  
à partir de / from **2€**

Rilsans  
Réf. Réf. 3026

**+** Obligatoires depuis 2018



Made in England



## Garnitures d'arceau.

Roll Cage Paddings

**lifeline**  
FOR ROLL CAGES

Ø 32 mm Réf. 616LL451100004.....	<b>40€<sub>90</sub></b>
Ø 38 / 40 mm Réf. 616LL451100001.....	<b>40€<sub>90</sub></b>
Ø 45 mm Réf. 616LL451100002.....	<b>40€<sub>90</sub></b>
Ø 50 mm Réf. 616LL451100003.....	<b>40€<sub>90</sub></b>

Garnitures d'arceau ignifugées, homologuées FIA.  
Longueur : 600 mm. Couleur : Noir.

**ENG** Fireproof roll bar paddings, FIA approved. Length: 600 mm. Colour: Black.

**+** Les moins volumineuses sur le marché !

**+** Vendues par paire



## Garnitures d'arceau.

Roll Cage Paddings



1. Ø 30 / 40 mm Réf. 8OMPAA116A.....	<b>27€</b>
2. Ø 40 / 50 mm Réf. 8OMPAA115A.....	<b>27€</b>

1. Pour tubes de 32 à 40 mm de diamètre intérieur.  
2. Pour tubes de 40 à 50 mm de diamètre intérieur.  
Longueur : 490 mm. Homologuées FIA. Couleur : Noir. Vendues à l'unité.

**ENG** 1: For 32 to 40 mm inner diameter tubes. 2: For 40 to 50 mm inner diameter tubes. Length: 490 mm. FIA approved. Colour: Black. Sold by unit

## Garnitures d'arceau.

Roll Cage Paddings



Ø 35 mm Réf. 8SP0076035.....	<b>58€</b>
Ø 40 mm Réf. 8SP0076040.....	<b>58€</b>
Ø 45 mm Réf. 8SP0076045.....	<b>58€</b>
Ø 50 mm Réf. 8SP0076050.....	<b>58€</b>

Garnitures d'arceau ignifugées, homologuées FIA.  
Longueur : 500 mm. Couleur : Noir. Vendues par paire.

**ENG** Fireproof roll bar paddings, FIA approved. Length: 500 mm. Colour: Black. Sold by pair.



## Couvre arceau carbone.

Carbon Roll Bar Cover

Réf. CPTUBEARCEAU..... **74€**

Idéal pour protéger vos tubes d'arceau. Diamètre : 40 mm. Longueur : 1,25 m.

**ENG** Diameter: 40 mm. Length: 1.25 m.



Réf. 8EQ065692..... **6€<sub>10</sub>**

Remboussage maximal pour une meilleure protection.  
Longueur : 90 cm. Couleur : Noir.  
Non homologuée FIA

**ENG** Length: 90 cm. Colour: Black. Not FIA approved.

# VOLANTS.

STEERING WHEELS

TUTORIEL SUR  
LE BLOG

N'oubliez pas



p.137

Moyeux

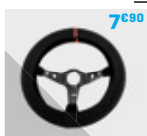

Housse

Réf. 8TO0089

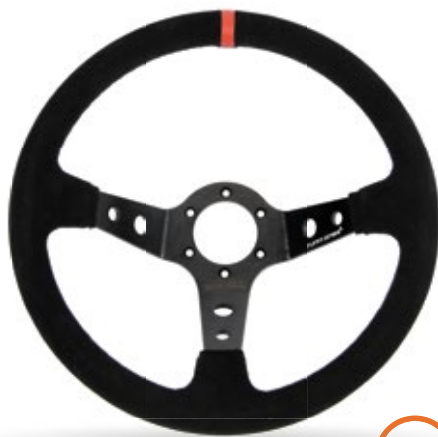

Ø350

## Rallye.

Réf. 614015NA.....49€<sup>90</sup>

Diamètre : 350 mm.

Tulipage : 90 mm.

Section : Ovale 32 x 26 mm.

Revêtement : Peau retournée.

Couleur : Noir avec repère rouge.

Livré avec visserie et bouton de klaxon avec câblage.

ENG Diameter: 350 mm. Dish: 90 mm. Grip: 32 x 26 mm oval. Material: Suede. Colour: Black. Supplied with screws and horn button.



Made in Italy

Ø350

## Rallye OMP Sport.

Réf. 80MPOD2056NR.....109€

Diamètre : 350 mm.

Tulipage : 90 mm.

Section : Ronde 30 mm.

Revêtement : Peau retournée.

Couleur : Noir avec repère et coutures rouges.

Livré avec visserie uniquement (bouton de klaxon avec câblage vendu séparément).

ENG Diameter: 350 mm. Dish: 90 mm. Grip: 30 round. Material: Suede. Colour: Black/red. Supplied with screws (horn button sold separately).



Made in Italy

Ø300

Ø330

Ø350

## Racing.

100€

Diamètres : 300, 330 ou 350 mm.

Tulipage : 37 mm.

Section : Ovale 36 x 30 mm.

Revêtements : Peau retournée ou cuir.

ENG Diameters: 300, 330 or 350 mm. Dish: 37 mm. Grip: 36 x 30 mm oval. Materials: Suede or leather.

Réf.	Diamètre (mm)	Cuir	Peau retournée
614009N3	300	-	Noir
614009N2	330	-	Noir
614009CN	350	Noir	-
614009N	350	-	Noir



Made in Italy

Ø350

## Nike.

100€

Diamètre : 350 mm.

Tulipage : 70 mm.

Section : Ovale 32 x 26 mm.

Finitions disponibles : Peau retournée, branches noires ou argent.

ENG Diameter: 350 mm. Dish: 70. Grip: 32 x 26 mm oval. Materials: Suede with black or silver spokes.

Réf.	Peau retournée	Branches
614014	Noir	Noir
614014NT_70	Noir	Argent



Made In Italy



Ø350

### Corsa.

Réf. 614012

100€

Diamètre : 350 mm.  
Tulipage : 90 mm.  
Section : Ronde 30 mm.  
Revêtement : Peau retournée.  
Couleur : Noir.

ENG Diameter: 350 mm. Dish: 90 mm. Grip: 30 mm round. Material: Suede.



Made In Italy



Conçu pour le 4X4



Ø380

### Off Road.

103€

Diamètre : 380 mm.  
Tulipage : 65 mm.  
Revêtements : Peau retournée ou cuir.  
Bouton de klaxon fourni.

ENG Diameter: 380 mm. Dish: 65 mm. Materials: Suede or leather. Supplied with horn button.

Réf.	Cuir	Peau retournée
614380TNCR	Noir	-
614380TNPR	-	Noir

## VOLANTS HISTORIQUES

Historical Steering Wheels



Made in England



Volants faits main !



Ø330

Ø355

Ø380

### Mark 3.

Moto-Lita  
304€

Diamètres : 330, 355 ou 380 mm.  
Revêtement : Bois avec rivets.  
Couleur : Marron.  
Branches polies et ajourées en « larmes » ou rondes.  
Plat ou tulipé.  
Livrés avec visserie, anneau et sans cache central.

ENG Diameters: 330, 355 or 380 mm. Material: Wood with rivets. Flat or dished. Supplied with a top ring and screw set.

Réf.	Diamètre (mm)	Forme	Branches
6140160	330	Plat	Rondes
6140160C	330	Plat	Larmes
6140168	355	Plat	Rondes
6140163	355	Tulipé	Larmes
6140161	380	Plat	Rondes
6140161B	380	Plat	Larmes



Ø300

Ø330

Ø355

Ø380

### Mark 4.

Moto-Lita  
304€

Diamètres : 300, 330, 355 ou 380 mm.  
Revêtement : Cuir.  
Couleur : Noir.  
Branches pleines ou ajourées.  
Plat ou tulipé.  
Livrés avec visserie, anneau et sans cache central.

ENG Diameters: 300, 330, 355 or 380 mm. Material: Black leather. Flat or dished. Supplied with a top ring and screw set.

Réf.	Diamètre (mm)	Forme	Branches
614018	300	Plat	Ajourées
6140197	330	Plat	Pleines
6140197B	330	Tulipé	Ajourées
6140182	355	Tulipé	Pleines
6140196	355	Plat	Ajourées
6140195	355	Plat	Ajourées
6140183	380	Plat	Ajourées
6140183C	380	Tulipé	Pleines
6140181B	380	Tulipé	Ajourées





Depuis les années 60, les volants MOMO ont fait la renommée de la marque italienne à travers le monde. La conception de chaque volant est le résultat d'études ergonomiques précises pour une meilleure prise en main, du choix des meilleurs matériaux et d'un sens poussé du détail. En choisissant un volant MOMO, vous faites le choix d'un volant de haute qualité pour ne faire plus qu'un avec votre véhicule.

**ENG** Since the 60's, the MOMO steering wheels have made the Italian brand famous all over the world. The design of each steering wheel is the result of accurate ergonomic studies, the scent of fine leather, the harmony of every detail and the choice of best materials.

**Nouveauté 2021** : Les volants MOMO sont maintenant équipés d'une puce NFC vous permettant de vérifier l'authenticité de celui-ci directement depuis votre smartphone.

**ENG** New in 2021: MOMO steering wheels are now equipped with an NFC chip allowing you to check its authenticity directly from your smartphone.



Made in Italy



**VH** VEHICULES HISTORIQUES



**+** Matériaux de haute qualité

Ø350

**MOD. 07.**

à partir de / from **219€**

Application : Rallye.  
Section : Ronde 30 mm.

**ENG** For rally. Grip: 30 mm round.

Réf.	Diamètre (mm)	Tulipage (mm)	Branches	Revêtement
6141905	350	70	Noir	Peau retournée
6141312	350	70	Noir	Cuir



Ø350

**PROTOTIPO.**

**201€**

Application : Trackdays / VH.  
Section : Ronde 39 mm

**ENG** For Trackdays / Historic use. Grip shape: 39 mm round.

Réf.	Diamètre	Forme	Branches	Revêtement
V01525111	350	Plat	Argent	Peau retournée
V01525211	350	Plat	Noir	Peau retournée



Ø320

Ø350

**MOD. 78.**

**219€**

Application : GT Tourisme.  
Section : Ovale 23 x 35 mm.

**ENG** For GT cars. Grip: 23 x 35 mm oval.

Réf.	Diamètre (mm)	Tulipage (mm)	Branches	Revêtement
6141909B	320	40	Noir	Peau retournée
6140078_33	320	40	Noir	Cuir
6141909	350	36	Noir	Peau retournée
6141910	350	36	Noir	Cuir



Ø350

**MOD. 08.**

**219€**

Application : Rallye.  
Section : Ronde 30 mm.

**ENG** For rally. Grip: 30 mm round.

Réf.	Diamètre (mm)	Tulipage (mm)	Branches	Revêtement
8MO11150085221	350	85	Noir	Peau retournée
8MO11150085211	350	85	Noir	Cuir
8MO1115008521	350	85	Bleu	Peau retournée
8MO11150085811	350	85	Bleu	Cuir



Ø320

**MOD. 30.**

à partir de / from **252€**

Application : GT Tourisme.  
Diamètre : 320 x 280 mm.  
Tulipage : 39 mm.  
Section : Ovale 35 x 25 mm.

**ENG** For GT cars. Diameter: 320 x 280 mm. Dish: 39 mm. Grip: 35 x 25 mm oval.

Réf.	Boutons	Branches	Revêtement	Tarif €
8MOV30C32SUBLK	Non	Noir	Peau retournée	252
8MOV30C32SBLK	Oui	Noir	Peau retournée	266



Ø260  
Ø280

**MOD. 11.**

à partir de / from **227€**

Application : Monoplace.  
Section : Ovale 35 x 24 mm.

**ENG** For Single-seater. Grip: 35 x 24 mm oval.

Réf.	Diamètre (mm)	Revêtement
6140011	260	Peau retournée
614011_28	280	Peau retournée



Ø270  
Ø290

**MOD. 27.**

à partir de / from **227€**

Application : Monoplace.  
Sections : Ovale 35 x 25 mm (Ø 270 mm) / 28 x 27 mm (Ø 290 mm).

**ENG** For Single-seater. Grip: 35 x 25 mm (Ø 270 mm) / 28 x 27 mm (Ø 290 mm) oval.

Réf.	Diamètre (mm)	Revêtement
8MO11150272761	270	Peau retournée
8MO11150272921	290	Peau retournée



Ø320  
Ø340

**MOD. 31.**

à partir de / from **201€**

Application : Monoplace.  
Section : Ronde 28 mm.

**ENG** For Single-seater. Grip: 28 mm round.

Réf.	Diamètre (mm)	Revêtement
6141930_32	320	Peau retournée
8MO11150313421	340	Peau retournée

**MOYEURS DE VOLANT**

Steering Wheel Boss Kits

Gamme à partir de / from **58€90**



**6 bonnes raisons de faire confiance aux moyeux MOMO :**

- Gamme la plus large du marché.
- Montage le plus adapté à chaque véhicule, aussi bien en termes de taille que de look.
- Chaque moyeu a été développé et testé en conditions réelles sur véhicule.
- Matériaux de haute qualité utilisés pour la fabrication des moyeux.
- Expérience issue de nombreuses années de collaboration directe avec les constructeurs automobiles.
- Moyeux fabriqués en Italie.
- Indispensables pour fixer votre volant.
- Compatibles avec tous les volants 6 trous MOMO, TURN ONE, SPARCO et OMP (entraxe 70 mm).
- Livrés avec visserie, clé Allen et platine de maintien pour bouton de klaxon (en option, réf. 615000).
- Kit de câblage permettant la désactivation du voyant airbag fourni, si le moyeu est uniquement dédié à des véhicules équipés d'un airbag.

**ENG** Everything you need to mount your steering wheel. Compatible with all 6-hole steering wheels (6 x 70 mm PCD). Supplied with fixing screws, Allen key and horn button retaining ring (sold separately, ref. 615000). Airbag resistor kit provided if the boss is listed for airbag cars only.

Modèle	Années	Réf.
<b>ALFA ROMEO</b>		
147	2000 - 2010	8MO12115114038
Giulietta	06/1981 -	8MO12112110009*
GTV 6	1994 -	8MO12112110009*
<b>AUDI</b>		
A3	-	8MO12115118017
A4	1998 -	8MO12115118017
Quattro	1980 - 1991	8MO12115118013
TT / Roadster	1998 -	8MO12115118017
<b>BMW</b>		
Série 3	- 1982	8MO12112110157
Série 3 E30	1983 - 1990	8MO12115112006*
Série 3 E36	1990 - 2000	8MO12111112011
Série 3 E36	1990 - 2000	8MO12115112008*
Série 3 E46	1998 - 2007	8MO12111112012
Série 3 E90	2005 - 2013	8MO12111112013
Série 5	- 1981	8MO12112110157
Série 6	- 08/1983	8MO12112110157
Z3	1995 - 2002	8MO12112112012
<b>CITROEN</b>		
AX	11/1991 -	8MO12112116822*
C2	2003 - 2010	8MO12115116828
C3	1992 -	8MO12115116828
DS3	2010 -	8MO12115116828
Saxo	1996 - 2004	8MMC3012*
Saxo	1999 -	8MO12115116826
<b>FIAT</b>		
500	2007 -	8MO12115114040
Cinquecento	1998 -	8MO12115114035
Panda	11/2004 -	8MO12115114024
Punto I	1993 - 1998	8MO12115114038
Punto II	1999 - 2010	8MO12115114035
<b>FORD</b>		
Escort	10/1990 -	8MO12115114529
Fiesta V	2004 - 2013	8MO12111114538
Fiesta VI	2014 -	8MO12111114539
Focus	1998 -	8MO12111114538
<b>HONDA</b>		
Ballade / Civic / CRX 5ème génération	1992 - 1995	8MO12112124911*
Civic EK / 6ème génération	1996 - 2001	8MO12112114920*
S2000	2001 -	8MO12115114930
<b>JAGUAR</b>		
XJ6 / XJS	1976 - 1986	8MO12111112201
<b>JEOP</b>		
CJ5	-	8MO12112112400
<b>LAND ROVER</b>		
Defender	1992 - 1995	8MO12115115607
Defender	1996 - 1998	8MO12115115613
Defender	1998 - 2008	8MO12115115607
Defender	2008 - 2014	8MO12111115805
<b>MAZDA</b>		
MX-3	1992 - 1998	8MO12115115702
MX-5 MIATA	1992 - 1998	8MO12115115702
RX-7	1981 - 1985	8MO12115115702

Modèle	Années	Réf.
<b>MITSUBISHI</b>		
Evo VIII / IX / X (avec airbag)	-	8MO12115116116
<b>NISSAN</b>		
200SX	- 1992	8MO12112113511*
200SX	1993 -	8MO12112113507*
Patrol GR	1988 - 1998	8MO12112113507*
<b>OPEL</b>		
Astra F	1991 - 1998	8MO12112116605*
Astra G / H	1998 - 2009	8MO12112116610
Corsa	1998 - 2001	8MO12115116611
Corsa	2006 - 2014	8MO12115116612
Kadett	1979 -	8MO12112116605*
<b>PEUGEOT</b>		
106	1991 - 1996	8MO12112116822*
205	1988 -	8MMC6813*
206	1998 - 2009	8MO12115116826
206 Cabrio	2003 -	8MO12115116828
207	2006 - 2015	8MO12115116828
306	- 1998	8MO12112116822
306	1999 -	8MO12112116825
<b>PORSCHE</b>		
911	- 07/1974	8MO12112110231*
924 / 944	- 1984	8MO12112118010*
944	1985 -	8MO12120117004*
997 / Cayman	2004 -	8MO12115118017
<b>RENAULT</b>		
5	11/1984 -	8MMC7208
Clio I	1990 - 1998	8MMC7213
Clio II Phase 1	1998 - 2001	8MMC7217
Clio II Phase 2	2001 - 2005	8MO12115117218
Clio III	2009 -	8MO12115117218K
Megane III	2008 - 2015	8MO12115117218
Twingo I	- 02/1998	8MMC7213
Twingo II	2014 -	8MO12115117218
<b>SEAT</b>		
Leon	1995 - 2015	8MO12115118017
<b>SKODA</b>		
Fabia	1999 -	8MO12115118017
Octavia	1996 -	8MO12115118017
<b>SUBARU</b>		
Impreza	1992 - 1998	8MO12115117306*
Impreza WRX / STi	2003 - 2006	8MO12115117310
<b>TOYOTA</b>		
Land Cruiser HDJ80	1990 -	8MO12112117715
<b>VOLKSWAGEN</b>		
Corrado	1989 -	8MO12120118014
Golf I / II	- 1988	8MO12112118010*
Golf II / III	1989 -	8MO12120118014
Golf IV	1997 - 2004	8MO12115118017
Golf V	2003 - 2008	8MO12115118017
Golf VI	2008 - 2012	8MO12115118017
Polo II	1989 - 1993	8MO12120118014
Scirocco	1989 -	8MO12120118014

\*Sans airbag. Autres affectations, nous consulter.

N'oubliez pas **46€**



Kit de suppression klaxon  
Réf. 8SP0159ZMNR

2 boutons de klaxon inclus

 Également disponible en version carbone



F-10 A



P 300



P 310



R 215



R 345



R 323



R 325



R 350

**NEW**



R 330

**NEW**

Désignation	F-10 A	P 300*	P 310	R 215*	R 345*	R 323*	R 325*	R 350*	R 330*
Réf.	8SP015P270SSN	8SP015P300SN	8SP015P310F2SN	8SP015R215CSN	8SP015R345MSN	8SP015R323PSN	8SP01R325CSN	8SP015R350PSO	8SP015R330PSO
Diamètre	-	300 mm	310 mm	350 mm	350 mm	330 mm	350 mm	350 mm	330 mm
Tulipage	-	Plat	Plat	90 mm	63 mm	39 mm	95 mm	Plat	Plat
Section	-	Ovale 35 x 24 mm	Ovale 35 x 28 mm	Ronde 30 mm	Ovale 32 x 28 mm	Ronde 30 mm	Ovale 33 x 29 mm	Ovale 32 x 29 mm	Ovale 32 x 29 mm
Matière	Aluminium	Peau retournée	Peau retournée	Peau retournée	Peau retournée	Peau retournée	Peau retournée	Peau retournée	Peau retournée
Couleur	Noir	Noir	Noir	Noir	Noir	Noir	Noir	Noir	Noir
Tarif €	238	238	238	178	178	238	226	202	202

\*Livré avec 2 boutons de klaxon (noir + bleu).





Racing GP



WRC



Velocita



RS



Superquadro



Corsica



Mugello



Sand



Targa

Désignation	Racing GP*	WRC*	Velocita*	RS*	Superquadro*	Corsica*	Mugello	Sand*	Targa*
Réf.	80MPOD1981NN	80MPOD1979N	80MPOD1958	80MPOD2055	80MPOD1990NN	80MPOD1954N	80MPOD2023LE	80MPOD2031	80MPOD2005NN
Diamètre	330 mm	350 mm	350 mm	350 mm	330 x 290 mm	350 mm	350 mm	380 mm	330 mm
Tullipage	Plat	70 mm	Plat	72 mm	Plat	95 mm	Plat	Plat	Plat
Section	Ovale 37 x 27 mm	Ronde 30 mm	Ovale 30 x 25 mm	Ronde 30 mm	Ovale 35 x 27 mm	Ovale 30 x 28 mm	Ronde 30 mm	Ronde 30 mm	Ovale 37 x 24 mm
Matière	Polyuréthane	Peau retournée	Peau retournée	Peau retournée	Peau retournée	Peau retournée	Bois	Polyuréthane	Peau retournée
Couleur	Noir	Noir	Noir	Noir	Noir	Noir	Marron	Noir	Noir
Tarif €	116	195	206	144	202	206	111	164	190

\*Livré avec bouton de klaxon.

# VOLANTS.

STEERING WHEELS



Réf. 615800121..... **54€<sup>90</sup>**

**À visser, il se désolidarise par simple pression sur la partie mobile.**

Tige cannelée avec détrompeur permettant la bonne mise en position du volant par rapport à l'axe des roues.

Compatible avec les volants 6 trous TURN ONE, SPARCO, OMP et MOMO.

Non compatible avec CITROEN DS3 R3 et PEUGEOT 208 R2.

Garanti sans jeu entre les cannelures. Déport : 55 mm.

**ENG** To screw, fluted rod with keyed connection. Compatible with TURN ONE, SPARCO, OMP and MOMO steering wheels (except CITROEN DS3 R3 and PEUGEOT 208 R2). Guaranteed without slack between splines. Offset: 55 mm.



**sparco**

Réf. 8SP015R98R..... **300€**

Quick system conçu en aluminium qualité aéronautique anodisé

Fixation : 6 x 70 mm.

**ENG** Quick release hub in processed aeronautical aluminium. Hard anodised for resistance and reliability. Slots for 6 x 70 mm mount.



**OMP**

Réf. 80MPODS025 - A boulonner..... **276€**  
Réf. 80MPODS025W - A souder..... **300€**

Quick system en aluminium à 6 trous. Sa poignée en forme « papillon » permet d'éviter toute interaction avec les palettes au volant.  
Compatible avec les volants 3 ou 6 trous. Disponible en version à boulonner ou à souder.

**ENG** 6-hole quick release hub in aluminium. With «butterfly» handgrip shape to avoid interaction with shift paddle. Compatible with 3 or 6-hole steering wheels. Available in to be welded version and in to be bolted version.

**+** Compense l'alignement pour une installation ultra rapide !

**QUICK SYSTEMS**

Quick Release Steering Boss

**BEST SELLER**

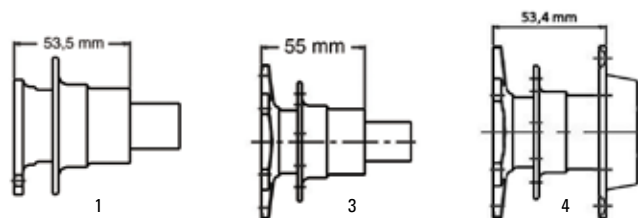

**lifeline**

Fire & Safety Systems Ltd

**Quick systems conçus en aluminium qualité aéronautique anodisé.** Multi cannelures avec détrompeur. À visser sur moyeu de volant ou à souder sur colonne de direction.

**ENG** CNC manufactured using aircraft quality aluminium hard anodised. Splines incorporating a master spline. To be screwed to the steering wheel boss kit or welded on the steering column.

Visuel	Réf.	Désignation	Type	Entraxe	Ø axe	Dimensions	Poids	Tarif €
1	8SP015R99FM	Monoplace	À souder	45 mm	19,95 mm	80 x Ø 63 mm	260 g	211
2	614007B	Monoplace	À souder	45 mm	15,87 mm	80 x Ø 63 mm	260 g	207
3	8SP015R99TR	Tourisme / Rallye	À souder	6 x 70 mm	20 mm	80 x Ø 81 mm	290 g	229
4	8SP015R99N	Gr. N	À visser	6 x 70 mm	-	66 x Ø 81 mm	410 g	278
5	616LL410100007	VH	À souder	9 x 101,6 mm	-	87 x Ø 115 mm	374 g	228
6	616LL410100005	VH	À visser	9 x 101,6 mm	-	69 x Ø 115 mm	830 g	340



**lifeline**

Fire & Safety Systems Ltd

Réf. 616LL410100013..... **326€**

**Développé dans un objectif de gain de temps, ce quick system permet de compenser un mauvais alignement jusqu'à 100° !** Peu d'efforts nécessaires par le conducteur pour fixer le volant. Poids : Moins de 290 g. Fixation : 6 x 70 mm PCD.

**ENG** Allows a miss alignment of up to 100°, this ingenious new design can compensate for wear. Allows rapid and quality fit that requires little effort from the driver. One of the lightest on the market at under 290 grs. 6 x 70 mm PCD.

# ÉQUIPEMENTS HABITACLE.

CAR INTERIOR EQUIPMENTS

CAR INTERIOR / HABITACLE



## TURN ONE

- 1. Sprint  
Réf. 8300701A10..... **15€<sup>90</sup>**
- 2. Sport  
Réf. 8300702A10..... **15€<sup>90</sup>**

Pommeaux en aluminium rainuré.  
Ne conviennent pas aux véhicules équipés d'une bague de marche arrière.

ENG Not suitable for gear shifts with reverse ring.  
Material: Aluminium.



## Anatomico.

- 1. Long  
Réf. 8M015511611111L..... **67€**
- 2. Court  
Réf. 8M015511601111L..... **67€**

Pommeaux en cuir de haute qualité. Surpiqûres noires.

ENG Premium top grain black leather with black stitching shift knobs.



## POMMEAUX

Gear Shift Knobs

## Race.

- 1. Long  
Réf. 8M015514141122L..... **79€**
- 2. Court  
Réf. 8M015516113311L..... **79€**

Pommeaux en alu avec insert en cuir perforé.  
Version courte pour les leviers de vitesses équipés d'une bague de marche arrière.

ENG Black leather insert with aluminium top, base and collar. Also available for reverse lift system.



## Settanta.

- 1. Noir  
Réf. 8SP03736A0..... **60€**
- 2. Alu  
Réf. 8SP03736AT..... **66€**



## Piuma.

- 1. Noir  
Réf. 8SP03741BN01..... **66€**
- 2. Alu  
Réf. 8SP03741BT01..... **66€**

## POIGNÉES DE PORTE

Door Handles

### Sangle de porte universelle.

Universal Fit Door Handle Pull  
Réf. 8RS0115N..... **7€<sup>10</sup>**

Diamètre de la poignée : 9 cm. Diamètre de la fixation : 11 mm. Longueur totale : 25 cm.  
Vendue à l'unité.

ENG Handle pull: Handle diameter: 9 cm. Bolt size diameter: 11 mm. Full length: 25 cm. Sold by unit.



### Poignée de porte universelle en aluminium.

Aluminium universal Fit Door Handle  
Réf. 8EQ0115..... **13€<sup>90</sup>**

Dimensions : (L) 180 x (l) 25 mm. Poids : 34 g.  
Vendues par paire.

ENG Alloy handle: Dimensions: (L) 180 x (W) 25 mm. Weight: 34 grs. Sold by pair.





# ÉQUIPEMENTS HABITACLE.

CAR INTERIOR EQUIPMENTS

## PÉDALIERS

Pedal Extensions Kits



### Aluminium.

Réf. 8TO0094..... **14%**

Sets de 3 pédales en aluminium léger antidérapant. Montage universel. Couleur : Alu. Épaisseur : 2 mm.

**ENG** Set of 3 lightweight anti-slip aluminium racing pedals. Universal use. Thickness: 2 mm.

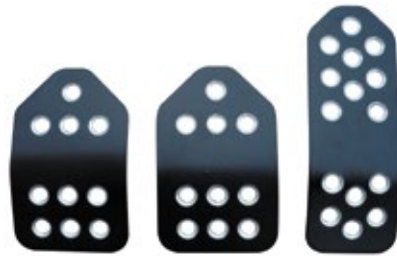

### Aluminium.

Réf. 8TO0096..... **19%**

Sets de 3 pédales en aluminium avec revêtement en peinture noire. Utilisation universelle. Épaisseur : 2 mm.

**ENG** Set of 3 lightweight aluminium powder coated racing pedals. Universal use. Thickness: 2 mm.



### Aluminium.

**OMP**  
Réf. 80MPOA1030..... **20%**

Set de 3 pédales en aluminium lisse. Idéal pour une utilisation en rallye. Épaisseur : 3 mm. Livré avec visserie en acier.

**ENG** Set of 3 aluminium pedals with a smooth finish. Thickness: 3 mm. Includes mounting bolts. Ideal for rally racing.



### Aluminium grains de riz.

**OMP**  
Réf. 80MPOA1050..... **19%**

Set de 3 pédales en aluminium grains de riz. Idéal pour une utilisation en rallye. Épaisseur : 2,5 mm. Livré avec visserie en acier.

**ENG** Set of 3 aluminium pedals with a checkered plate finish. Thickness: 2.5 mm. Includes mounting bolts. Ideal for rally racing.



### Aluminium grains de riz.

**sparco**  
Réf. 8SP03779..... **30%**

Set de 3 pédales en aluminium grains de riz. Livré complet avec accessoires de montage.

**ENG** Set of 3 aluminium pedals with a checkered plate finish. Includes all mounting accessories.



### Settanta.

**sparco**  
Réf. 8SP037879..... **54%**

Sets de 3 pédales universelles légères. Couleurs : Métal, noir/rouge. Homologation : ECE.

**ENG** Set of 3 lightweight universal pedals. ECE homologated. Colour: Silver, black/red.

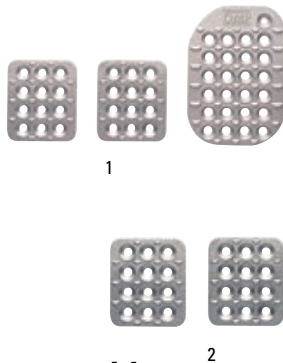

### Aluminium sablé.

- 1. Frein : 60 x 70 mm / Accélérateur : 85 x 120 mm  
Réf. 80MPOA1863..... **19%**
- 2. Frein : 60 x 70 mm / Accélérateur : 60 x 210 mm  
Réf. 80MPOA1020..... **20%**
- 3. Frein : 60 x 100 mm / Accélérateur : 60 x 100 mm  
Réf. 80MPOA1000..... **31%**
- 4. Frein : 60 x 100 mm / Accélérateur : 60 x 210 mm  
Réf. 80MPOA1010..... **32%**

Sets de 3 pédales en aluminium sablé. Différentes formes disponibles. Livrés avec visserie en acier.

**ENG** Set of 3 perforated, sandblasted aluminium pedal extensions. Several available shapes. Include mounting bolts.



### Toile antidérapante.

Non-Slip Tape  
Réf. 8EQ064900203..... **24%**

Toile adhésive idéale pour améliorer le grip de votre pédalier ou de vos repose-pieds. Largeur : 15 cm. Vendue au mètre.

**ENG** Perfect on pedals or footrests to reinforce grip. Width: 15 cm. Sold by meter.

# REPOSE-PIEDS

Footrests

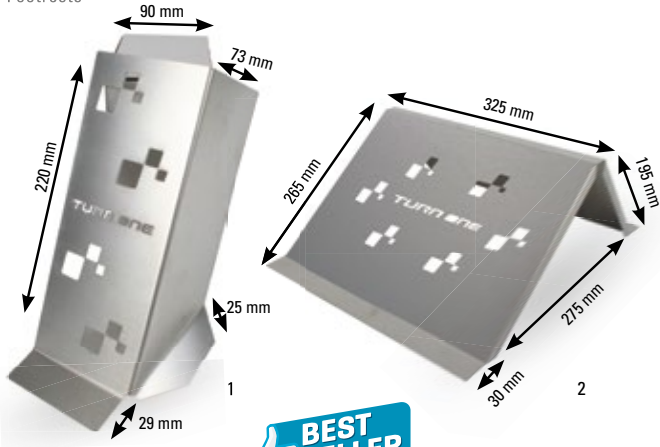

**BEST SELLER**

**TURN ONE**

- 1. Pilote  
Réf. 8OR0065 ..... **20%**
- 2. Copilote  
Réf. 8OR0074 ..... **30%**

En aluminium extra léger et résistant. Épaisseur : 2 mm. Poids : 180 g (pilote) / 820 g (copilote). Livrés sans visserie.

**ENG** Lightweight and resistant aluminium. Thickness: 2 mm. Weight: 180 grs (driver) / 820 grs (co-driver). Mounting bolts sold separately.

**sparco**

Pilote - Grains de riz  
Réf. 8SP03780AN



**30€**

Repose-pied pilote en aluminium anodisé. Aspect grain de riz antidérapant. Livré avec accessoires de montage.

**ENG** Anodized aluminium non-slip checkered. Includes all accessories for installation of the driver footrest.

**OMP**

- 1. Pilote  
Réf. 8OMP0A1867 ..... **27€**
- 2. Copilote  
Réf. 8OMP0A1866 ..... **48€**

En aluminium sablé.  
Dimensions : Pilote : (L) 260 x (H) 100 mm / Copilote : (L) 320 x (H) 280 mm.  
Livrés avec visserie en acier et pattes de fixation.

**ENG** Sandblasted aluminium. Dimensions: Driver: (L) 260 x (H) 100 mm / Co-driver: (L) 320 x (H) 280 mm. Include steel bolts and brackets for installation.



**TURN ONE**

- 1. Pilote  
Réf. PCARBONE ..... **153€**
- 2. Copilote  
Réf. CPCARBONE ..... **205€**

Repose-pieds en carbone avec revêtement antidérapant.  
Dimensions du modèle copilote : (L) 47 x (l) 39 x (H) 19 cm.

**ENG** Non-slip carbon footrest.



**À interrupteurs.**  
**Red SPEC**

- Acier  
Réf. 8SP0342 ..... **37€<sup>90</sup>**
- Alu  
Réf. 8SP0342A ..... **49€<sup>90</sup>**

Repose-pieds copilote universels avec 3 interrupteurs pour gérer le lave glace, le klaxon ou toute autre fonctionnalité souhaitée. Bandes antidérapantes sur le côté.  
Dimensions : (H) 31 x (L) 33 cm. Hauteur de fixation : 7 cm.  
Disponibles en acier ou en aluminium.

**ENG** Footrests with three switches to control wash fluid, car horn or any other wished functionality. Dimensions: (H) 31 x (L) 33 cm. Fixation height: 7 cm.

**BEST SELLER**

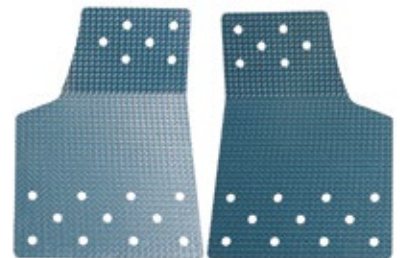

**Planchers alu.**

Aluminium Floor Plates

**TURN ONE**

- 1. Pilote  
Réf. 8TC4130802 ..... **70€**
- 2. Copilote  
Réf. 8TC4130801 ..... **70€**

Planchers antidérapants en aluminium.

**ENG** Non-slip aluminium floor plates.

# ÉQUIPEMENTS HABITACLE.

CAR INTERIOR EQUIPMENTS



← PEUGEOT 205 AV polyester



→ RENAULT Clio II RS AV carbone

## Panneaux de portes.

Interior Door Panels

Panneaux présentant une découpe réalisée aux niveaux du bouton de verrouillage et de la poignée de porte en fonction des modèles. Plaques intérieures de portes en polyester noir ou en carbone.

ENG Polycarbonate or carbon interior door panels.

Modèle	Kit	Matériau	Réf.	Tarif €
<b>BMW</b>				
VZ 2002	Avant D/G	Polyester	627BMA11NP	128
Série 1 E82 / E87	Avant D/G	Carbone	627BMG11NC	321
VZ Série 3 E30 (2 portes)	Avant D/G + Arrière D/G	Carbone	627BME30C	343
	Avant D/G + Arrière D/G	Polyester	627BME30P	207
VZ Série 3 E36 Compact	Avant D/G + Arrière D/G	Carbone	627BMD11NP	343
	Avant D/G + Arrière D/G	Polyester	627BMD11NP	207
Série 3 E36 Coupé	Avant D/G	Carbone	627BME131D	321
	Avant D/G	Polyester	627BME11NP	193
Série 3 E46 Coupé	Avant D/G	Carbone	627BMJ11NC	339
	Avant D/G	Polyester	627BMJ11NP	230
<b>CITROEN</b>				
VZ AX	Avant D/G + Arrière D/G	Carbone	627CIC11NC	432
	Avant D/G + Arrière D/G	Polyester	627CIC11NP	286
C2	Avant D/G	Carbone	627CIC2C	291
	Avant D/G	Polyester	627CIC2P	128
DS3	Avant D/G + Arrière D/G	Carbone	627CJ11NC	343
	Avant D/G + Arrière D/G	Polyester	627CJ11NP	207
Saxo (3 portes)	Avant D/G + Arrière D/G	Carbone	627CISAX02C	343
	Avant D/G + Arrière D/G	Polyester	627CISAX02P	207
Xsara	Avant D/G + Arrière D/G	Carbone	627CIF11NC	343
	Avant D/G + Arrière D/G	Polyester	628CIF11NP	198
VZ ZX (3 portes)	Avant D/G + Arrière D/G	Carbone	627CIZXC	343
	Avant D/G + Arrière D/G	Polyester	627CID11NP	207
<b>HONDA</b>				
Integra	Avant D/G	Carbone	627HOC11NC	257
	Avant D/G	Polyester	627HOC11NP	128
Type R EP3	Avant D/G	Carbone	627HOF11NC	291
	Avant D/G	Polyester	627HOF11NP	233
<b>MITSUBISHI</b>				
	Avant D	Carbone	627MIA631D	338
	Avant G	Carbone	627MIA631G	338
Lancer Evo VI	Arrière D	Carbone	627MIA613D	183
	Arrière G	Carbone	627MIA613G	183
	Avant D	Carbone	627MIA831D	322
	Avant G	Carbone	627MIA831G	322
Lancer Evo VIII / IX	Arrière D	Carbone	627MIA832D	138
	Arrière G	Carbone	627MIA832G	138
<b>PEUGEOT</b>				
106 (3 portes)	Avant D/G + Arrière D/G	Polyester	627PE106PH2P	207
	Avant D/G + Arrière D/G	Carbone	627PEE11NC	343

N'oubliez pas



p.141

Poignées de porte



Modèle	Kit	Matériau	Réf.	Tarif €
VZ 205 (3 portes)	Avant D/G + Arrière D/G	Polyester	627PE205P	207
	Avant D/G + Arrière D/G	Carbone	627PE205C	343
206 Challenge	Avant D/G + Arrière D/G	Carbone	627PE206C	343
	Avant D/G + Arrière D/G	Polyester	627PE206P1	207
306 (3 portes)	Avant D/G + Arrière D/G	Carbone	627PE306C	343
	Avant D/G + Arrière D/G	Polyester	627PE306P	207
VZ 309 (3 portes)	Avant D/G + Arrière D/G	Carbone	627PE309C	343
	Avant D/G + Arrière D/G	Polyester	627PE309P	207
RCZ	Avant D/G	Carbone	627PEK11NC	392
	Avant D/G	Polyester	627PEK11NP	362
<b>PORSCHE</b>				
VZ 911 (1964 - 1974)	Avant D/G	Polyester	628POA11NP	193
	Avant D/G	Carbone	628POA11NC	269
	Avant D/G	Carbone	627MCPM11NC	463
<b>RENAULT</b>				
Clio I 16S / Williams	Avant D/G + Arrière D/G	Carbone	627RECLIOC	343
	Avant D/G + Arrière D/G	Polyester	627RECLIOP	207
Clio RS Phase 1 & 2	Avant D/G + Arrière D/G	Carbone	627RECLIO2C	343
	Avant D/G + Arrière D/G	Polyester	627RECLIO2P	207
Clio III	Avant D/G + Arrière D/G	Carbone	627RECLIO3C	343
	Avant D/G + Arrière D/G	Polyester	627RECLIO3P	207
Clio V6	Avant D	Carbone	627REN311D	233
	Avant G	Carbone	627REN311G	233
Megane I Coupe	Avant D/G + Arrière D/G	Carbone	626REL11NC	343
	Avant D/G + Arrière D/G	Polyester	626REL11NP	207
Megane III Coupe	Avant D/G + Arrière D/G	Carbone	627RES11NC	355
	Avant D/G + Arrière D/G	Polyester	627RES11NP	207
VZ R5 GT Turbo	Avant D/G + Arrière D/G	Carbone	626MCREK11NC	343
	Avant D/G + Arrière D/G	Polyester	626REK11NP	207
	Avant D/G	Carbone	627RER11NC	233
	Avant D/G	Polyester	627RER11NP	233
<b>SIMCA</b>				
VZ Rallye II	Avant D/G + Arrière D/G	Polyester	627TAA11NP	271
<b>SUBARU</b>				
Impreza (- 2000)	Avant D/G + Arrière D/G	Carbone	627SUA11NC	421
	Avant D/G + Arrière D/G	Polyester	627SUA11NP	239
STI	Avant D/G + Arrière D/G	Carbone	627SUB11NC	476
	Avant D/G + Arrière D/G	Polyester	627SUB11NP	224

Autres affectations, nous consulter.

## PLAQUES CARBONE

Carbon Panels

Fabriquées en véritable fibre de carbone, ces plaques sont idéales pour les finitions intérieures de votre véhicule pour un style toujours plus racing ! Elles vous permettent également d'alléger et de renforcer votre véhicule.

ENG Made of genuine carbon fibre, these panels are ideal for giving your vehicle an ever more racing style! They also allow you to lighten and strengthen your vehicle.

50 x 20 cm  
Réf. CARBON3P

34€<sub>90</sub>

120 x 100 cm  
Réf. CARBON4P

289€

Plaques 100% carbone fabriquées en autoclave dans nos ateliers Oreca Technology.

Sans fibre de verre. Epaisseur : 1 mm.

Exemples d'applications : Contre-portes, tableaux de bord, support de manos...

ENG Full carbon panels without fibreglass. Thickness: 1 mm. Application examples: Dashboard, gauge mounts, door panels...

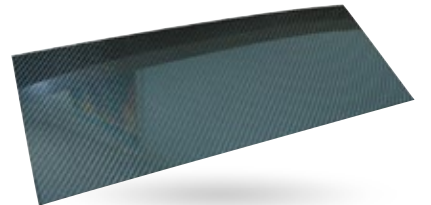



# CHAUFFAGES & AÉRATION DE L'HABITACLE

Heating & Ventilation Systems

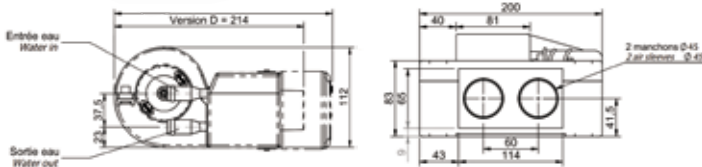

## Bali D.

Réf. 8SIR01506100..... **148€**

Mini chauffage à eau avec 2 vitesses de ventilation. Alimentation 12V. Raccordement Ø 16 mm. Corps en ABS. Façade avec 2 manchons Ø 45 mm. Débit : 2 m<sup>3</sup>/min. Poids : 1,2 kg.

**ENG** Mini water heater. 2-speed fan. Voltage 12V. Ø 16 mm hose diameter. Heat resistant ABS body. Front plate with 2 sleeves in Ø 45 mm. Flow: 2 m<sup>3</sup>/min.

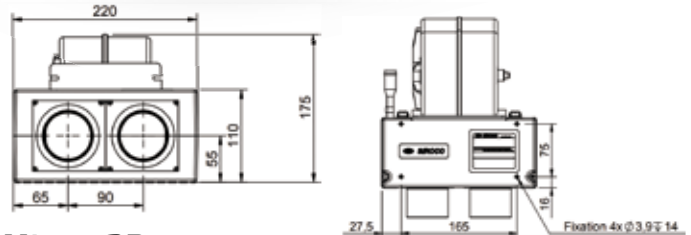

## Minox 2D.

Réf. 8SIR01305232..... **172€**

Idéal en WRC. Chauffage à eau compact avec 3 vitesses de ventilation. Alimentation 12V. Raccordement Ø 16 mm. Façade avec 2 manchons Ø 45 mm. Les sorties des tubes radiateur peuvent être à droite ou à gauche. Débit : 5,83 m<sup>3</sup>/min. Poids : 2,2 kg. Livré avec connecteur.

**ENG** Compact water heater. 3-speed fan. Voltage 12V. Ø 16 mm hose diameter. Front plate with 2 sleeves in Ø 45 mm. The heater coil pipes can be mounted on the right or on the left side. Flow: 5.83 m<sup>3</sup>/min. Supplied with connector.

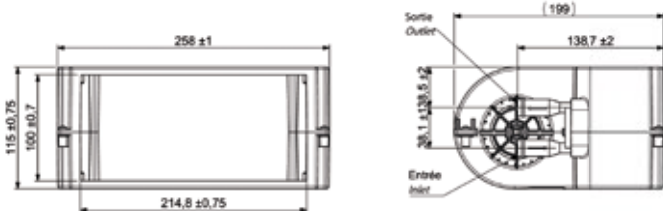

## Tenere II B.

Version 12V Réf. 8SIR01600002..... **150€**

Version 24V Réf. 8SIR01600001..... **155€**

Chauffage à eau avec 2 vitesses de ventilation. Alimentation 12V et 24V disponibles. Raccordement Ø 16 mm, option Ø 14 mm. Corps en polypropylène. Les sorties des tubes radiateur peuvent être à droite ou à gauche. Débit : 265 m<sup>3</sup>/h. Poids : 1,6 kg. Manchon d'entrée d'air en option (Ø 40 à Ø 70 mm / réf. 8SIRVPROD...).

**ENG** Water heating with 2 ventilation speeds. 12V and 24V power supply available. Ø 16 mm hose diameter, option Ø 14 mm. Polypropylene body. The heater coil pipes can be mounted on the right or on the left side. Flow: 265 m<sup>3</sup>/h. Weight: 1.6 kg. Optional air inlet sleeve (Ø 40 to Ø 70 mm / ref. 8SIRVPROD...).

## Accessoires pour chauffages Bali D & Minox 2D.

Accessories For Bali D & Minox 2D Heating Systems



Désignation	Visuel	Réf.	Tarif €
Interrupteur 2 vitesses	1	8SIR04500016	22,90
Interrupteur 3 vitesses	2	8SIR04500007	22,90
Manchon Ø 45 mm	3	8SIR01619546	9,90
Diffuseur	4	8SIR04205831	9,90
Commande à câble rotative	5	8SIR04500003	19,90

## Ventilateurs extracteurs. Idéal pour débarrasser votre habitacle !

Exhaust Fans

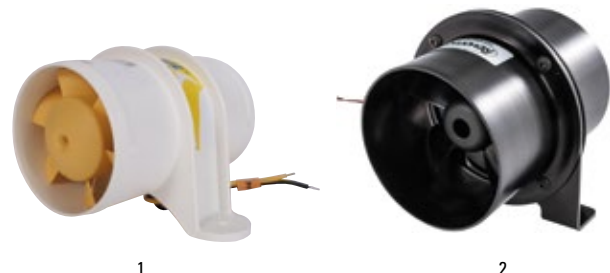

Réf.	Visuel	Diamètre	Longueur	Puissance	Intensité	Tarif €
65330480	1	76 mm	100 mm	12 V	3,8 A	36,90
DF03	2	76 mm	134 mm	12 V	1,6 A	132
DF04		102 mm	132 mm	12 V	2,0 A	153

# ÉQUIPEMENTS HABITACLE.

CAR INTERIOR EQUIPMENTS



**ZN** ZERO NOISE

Longueur 20 cm Réf. 8ZN6400003.....	<b>55€</b>
Longueur 40 cm Réf. 8ZN6400002.....	<b>55€</b>
Longueur 50 cm Réf. 8ZN6400001.....	<b>55€</b>

Lecteurs de carte professionnels à LEDs.  
Interrupteur marche / arrêt.  
Disponibles en trois longueurs : 20, 40 ou 50 cm.

**ENG** Professional LED navigation lights. ON/OFF switch. Lengths: 20, 40 or 50 cm.

## ACCESSOIRES

Accessories



### Cahier de notes.

Notebook

**TURN ONE**

Réf. 8TONOTEBOOK.....	<b>18€<sub>90</sub></b>
-----------------------	-------------------------

**Le cahier de notes utilisé par les champions du monde en WRC !**

Dimensions : (l) 20,5 x (H) 26,5 cm. 110 pages quadrillées. 5 intercalaires. 4 feuilles de temps. 24 mémos techniques pour les setups. Démontable et remontable. Couverture cartonnée et dos rigide.

**ENG** Dimensions: (W) 20.5 x (H) 26.5 cm. 110 chequered pages. 5 dividers. 4 timing pages. 24 technical memos for setups. Cardboard cover and back cover.



### Pince à carnet.

Book Clamp

Réf. 8EQ00999.....	<b>1€</b>
--------------------	-----------

Indispensable pour accrocher vos carnets de pointage ou cahiers de notes. Longueur : 50 mm.

**ENG** Length: 50 mm.



12 LEDs

Potentiomètre tactile

**RedSpec**

Réf. 8RS0081.....	<b>49€<sub>90</sub></b>
-------------------	-------------------------

**Lecteur de carte à LEDs équipé d'un potentiomètre tactile.**

Longueur de bras : 46 cm.

Eclairage ultra blanc, grande fiabilité et faible consommation énergétique grâce à ses 12 LEDs (12 x 0,2 W). Potentiomètre tactile détectant votre doigt même à travers le gant.

- 1 appui court : ON/OFF.

- 1 appui long : Réglage de l'intensité lumineuse.

Embase à 4 trous pour fixation sur votre tableau de bord ou panneau de porte.

Alimentation : 12V via la batterie du véhicule.

**ENG** LED navigation light with a sensor touch. Flexible neck: 46 cm. Bright white lighting, reliability and low energy consumption thanks to its 12 LEDs (12 x 0.2 W). Sensor touch built-in to light head: Touch shortly for turn ON/OFF and longer for dimming. 4-hole fixation. Power: 12V.

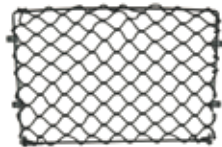

### Filet porte documents.

Net For Documents

Modèle 310 x 195 mm Réf. 613110.....	<b>12€<sub>90</sub></b>
---	-------------------------

Modèle 400 x 250 mm Réf. 613111.....	<b>18€<sub>90</sub></b>
---	-------------------------

Clip supplémentaire (l'unité) Réf. 613114.....	<b>0€<sub>90</sub></b>
---	------------------------

Facilite le rangement de documents comme les cartes, road book, etc.

**ENG** Keeps documents and maps organized.



### Porte stylos.

Pen Clips

Réf. 8EQ00993.....	<b>6€<sub>10</sub></b>
--------------------	------------------------

Permet de tenir trois stylos. Livré sans stylo.

**ENG** Holds up to 3 pens (pen sold separately).

## LECTEURS DE CARTE

Navigation Lights



Longueur 30 cm

Longueur 46 cm

## Gamme AVANTI.

AVANTI Range

Modèle halogène - longueur 46 cm Réf. 8EQ0046.....	<b>49€<sub>90</sub></b>
---	-------------------------

Modèle LED - longueur 30 cm Réf. 8EQ0030LED.....	<b>49€<sub>90</sub></b>
---	-------------------------

Modèle LED - longueur 46 cm Réf. 8EQ0046LED.....	<b>50€<sub>90</sub></b>
---	-------------------------

Ampoule halogène de rechange Réf. 8EQ0031.....	<b>1€</b>
---	-----------

Ampoule LED de rechange Réf. 8EQ0031LED.....	<b>4€<sub>50</sub></b>
---	------------------------

**Disponible en versions halogène ou LED.** Ampoule 12V. Interrupteur marche / arrêt. Disponible en deux longueurs : 30 ou 46 cm.

**ENG** Two available models: Halogen or LED. 12V bulb. ON/OFF switch. Two available lengths: 30 or 46 cm.



### Drink bag rigide.

Drink Holder

Réf. 8EQ022551.....	<b>82€</b>
---------------------	------------

Bouteille & tuyau seuls Réf. 8EQ22556.....	<b>31€<sub>90</sub></b>
---	-------------------------

Drink bag à double isolation pour conserver vos boissons à température. Embout anti-fuite. Fixation en alu anodisée pour arceau de diamètre 45 mm. Angle de la fixation réglable. Capacité : 1,2 L. Dimensions de la bouteille : (H) 22 x Ø 11,4 cm.

**ENG** Double insulated bottle with tube. Bite valve to avoid leaks. Fixes to 45 mm roll cage. Capacity: 1.2 L. Bottle dimensions: (H) 22 x Ø 11.4 cm.

## Filets à casques.

Helmet Nets



**BEST SELLER**

### A. **TURN ONE**

Réf. 8T000313

**31€<sup>90</sup>**

Filet de rangement pour 2 casques. Mousse de séparation pour éviter tout choc entre les casques et ainsi les protéger parfaitement. Couleur : Gris.

**ENG** Foam divider between two helmet compartments for maximum protection. Colour: Grey.

## Bacs à casques.

Helmet Boxes



**+** En simili cuir

**74€**

### A. **sparco**

Réf. 8SP01662

Revêtement lavable en simili cuir.

Base renforcée pour une meilleure résistance à l'usure. Poches frontales. Dimensions : (L) 720 x (l) 280 x (H) 240 mm. Couleurs : Noir, bleu, rouge.

**ENG** Washable synthetic leather cover. Front pockets for storing maps or accessories. Colours: Black, blue, red.

## Crochets porte casque.

Helmet Hooks



A. Réf. 8EQ022572

**25€<sup>90</sup>**

Composition : Aluminium. A fixer sur barre d'arceau Ø 38 mm.

**ENG** Material: Aluminium. Fixes to roll cage (Ø 38 mm).



### B. **TURN ONE**

Réf. 8T001666

**14€<sup>90</sup>**

Composition : Inox. A fixer sur barre d'arceau.

**ENG** Material: Stainless steel. Fixes to roll cage.

N'oubliez pas



Colliers rilsan (100)  
Réf. 0502-2

**2€**



### C. **sparco**

Réf. 8SP01666

**36€**

Composition : Acier. A fixer sur barre d'arceau à l'aide de 2 colliers fournis.

**ENG** Material: Steel. Fixes to roll cage. Supplied with 2 clamps.

## SUPPORTS DE CASQUES

Helmet Supports



### B. **sparco**

Réf. 8SP00313

**58€**

Equipé d'un tissu évitant au bras de micro de se prendre dans le filet. Couleur : Bleu.

**ENG** Fully lined. Colour: Blue.

**+** En velours



### B. **OMP**

Réf. 80MPNA1864N

**80€**

Revêtement en velours. Base renforcée pour une meilleure résistance à l'usure. Nombreuses poches frontales et latérales.

Dimensions : (L) 720 x (P) 320 x (H) 300 mm. Couleur : Noir.

**ENG** Velour upholstery. Wide pockets. Colour: Black.



# ÉQUIPEMENTS HABITACLE.

CAR INTERIOR EQUIPMENTS

## KITS VITRES MAKROLON

Makrolon Kits



Made in France

Kits composés de :

- 2 vitres latérales avant avec fenêtres coulissantes.
- 2 vitres latérales arrière.
- 1 lunette arrière thermoformée.

Montage en lieu et place des fenêtres d'origine.

**ENG** Kits include front side windows with sliders, rear side windows and a thermoformed rear window.

Modèle	Réf.	Tarif €
<b>BMW</b>		
Série 1 E81 / E82	627BMG12F2	532
WV Série 3 E21 (3 mm)	627BMB2203	473
WV Série 3 E21 (5 mm)	627BMB2205	560
WV Série 3 E21 F2000	627BMB22F2	517
WV Série 3 E30 (3 mm)	627BMC1203	473
WV Série 3 E30 F2000	627BMC12F2	520
WV Série 3 E30 M3	627BMC2203	520
Série 3 E36 Compact F2000	627BMD12F2	517
<b>CITROEN</b>		
WV AX (3 mm)	627CIC222	473
WV AX (5 mm)	627CIC2205	532
WV AX F2000	627CIC12F2	502
C2 F2000	627CIG12F2	517
DS3 (5 mm)	627CJ1205	680
Saxo (5 mm)	627CIE1205	539
Saxo F2000	627CIE12F2	517
Xsara (5 mm)	627CF1205	548
WV ZX F2000	627CID12F2	520
<b>FORD</b>		
WV Escort Cosworth (3 mm)	627FOD1203	488
WV Escort Cosworth (5 mm)	627FOD1205	584
Fiesta V F2000	627FOG52F2	517
<b>HONDA</b>		
Civic EK4 F2000	627HOD12F2	510
<b>PEUGEOT</b>		
106 Phase 1 (5 mm)	627PEE1205	561
106 F2000 Phase 1	627PEE12	520
106 F2000 Phase 2	627PEE12F2	520
WV 205 (3 mm)	627PEB1203	473
WV 205 (5 mm)	627PEB1205	561
WV 205 F2000	627PEB12F2	517
206 (3 mm)	627PEF1203	604
206 (5 mm / sans vitre AR)	627PEF1205	707
206 CC F2000	627PEF82F2	517
206 F2000	627PEF12F2	648
207 F2000	627PEJ12F2	539
306 (5 mm)	627PED1205	476
306 F2000	627PED12F2	517
<b>PORSCHE</b>		
WV 911 (1964 - 1974 / 3 mm)	627POA1203	473
WV 911 (1964 - 1974 / VHC 5 mm)	627POA1VHC	561
<b>RENAULT</b>		
Clio I 16S (5 mm)	627REH1205	561
Clio I 16S F2000	627REH12F2	517
Clio III F2000	627REI12F2	648
Clio RS F2000	627REM12F2	648
Megane I Coupe F2000	627REL12F2	517
Megane I F2000	627REL12F2	517
Megane II (3 mm)	627REP1203	473
Megane II F2000	627REP12F2	517
WV R5 (3 mm)	627RED1203	473
WV R5 (5 mm)	627RED1205	539
WV R5 Alpine F2000	627RED12F2	517
WV Super 5 GT Turbo (5 mm)	627REK1205	539
WV Super 5 GT Turbo F2000	627REK12F2	510
Twingo I F2000	627REJ12F2	495
<b>SUBARU</b>		
Impreza (3 mm)	627SUA1203	473
<b>VOLKSWAGEN</b>		
WV Golf I (3 mm)	627VWB1203	473
WV Golf I (5 mm)	627VWB1205	547
WV Golf I F2000	627VWB12F2	517
WV Golf II F2000	627VWD12F2	517
Golf III F2000	627VWE12F2	517
Golf IV F2000	627VWF12F2	517

Autres affectations, nous consulter.

## PARE-BRISES & ACCESSOIRES

Windscreens & Accessories

### Pare-brises chauffants.

Heated Windscreens

Très utilisés en compétition, ils se montent en lieu et place de l'origine, et offrent une visibilité maximale par tous les temps. Fonctionnent en 12V.

Frais de transport de 300 € TTC inclus.

**ENG** Very common in competitions, the heated windscreens can replace the original one. They offer good visibility in all weather conditions. 12V. Shipping costs of 300 € (including VAT) included.

Modèle	Couleur	Réf.	Tarif €
<b>ALFA ROMEO</b>			
Giulietta 2009	Vert	2045AGNH	910
<b>BMW</b>			
WV 2002	Clair	2414ACLH	838
Série 1 E87	Vert	2448AGNH	838
WV Série 3 E21	Vert	2421AGNH	858
WV Série 3 E30	Vert	2425AGNH	858
Série 3 E36 Berline	Vert	2431AGNH	838
Série 3 E36 Coupe	Vert	2432AGNH	838
Série 3 E46 Berline	Vert	2436AGNH	838
Série 3 E46 Coupe	Vert	2437AGNH	867
Série 3 E92 Coupe	Teinté	2454AGNH	866
WV M3 E30	Vert	2428AGNH	838
M4	Vert	2471AGNH	910
<b>CITROEN</b>			
WV AX	Clair	2717ACLH	797
C2	Clair	2731ACLH	838
DS3	Vert	2745AGNH	868
<b>FORD</b>			
WV Cortina MKI	Clair	3516ACLH	828
WV Escort MKI	Clair	3524ACLH	736
WV Escort MKII	Clair	3531ACLH	736
WV Escort MKII	Teinté	3531AGNH	756
<b>HONDA</b>			
Civic EG6	Clair	3941AGNH	838
Civic EK9	Clair	3956AGNH	838
Civic Type R EP3	Clair	3976AGNH	838
<b>LANCIA</b>			
WV Delta	Clair	4726ABLH	838
<b>MITSUBISHI</b>			
Lancer Evo VI	Vert	5648AGNH	838
Lancer Evo VII / VIII / IX	Vert	5665AGNHBL	838
Lancer Evo X	Vert	5684AGNH	838

Modèle	Couleur	Réf.	Tarif €
<b>PEUGEOT</b>			
106	Vert	6520AGNH	797
WV 205	Bronze	6514ABZH	797
206	Vert	6539AGNH	838
306	Vert	6521AGNH	828
<b>PORSCHE</b>			
WV 911	Clair	6709ACLH	828
WV 911	Teinté	6709AGNH	828
WV 924 / 944 / 968	Vert	6717AGNH	838
WV 964 / 993 (1989 - 1993)	Teinté	6716AGNH	838
996 / 997	Teinté	6723AGNH	838
Boxter / Cayman (2005 - )	Vert	6724AGNH	797
<b>RENAULT</b>			
Clio I	Vert	7232AGNH	838
Clio II	Vert	7248AGNH	817
Clio III	Vert	7262AGNH	838
<b>SKODA</b>			
Fabia (2014 - )	Vert	7818AGNH	889
Fabia S2000	Vert	7811AGNH	858
<b>SUBARU</b>			
Impreza (GC8)	Teinté	7915AGNH	838
Impreza N12	Teinté	7926AGNH	838
Impreza N14 (2008 - )	Vert	7932AGNH	838
Legacy	Vert	7912AGNH	889
<b>SUZUKI</b>			
Swift	Vert	8031AGNH	838
<b>VOLKSWAGEN</b>			
Golf I	Teinté	8518AGNH	797
Golf II	Teinté	8533AGNH	797
Golf III	Teinté	8541ACLH	797
Golf IV	Vert	8558AGNH	838
Golf V	Vert	8568AGNH	849
Golf VII	Vert	8618AGNH	889
Polo	Vert	8603AGNH	858

Autres affectations, nous consulter.

### Nettoyants RAIN-X.

RAIN-X Range

INDISPENSABLE



1 2 3 4

Visuel	Désignation	Conditionnement	Réf.	Tarif €
1	Anti-pluie	Bouteille 200 ml	12995	9,90
2	Anti-buée	Spray 500 ml	21567	12,90
3	Anti-neige	Bouteille 200 ml	21565	9,90
4	Anti-glace	Spray 500 ml	21568	12,90
2 en 1	Nettoyant vitres + anti-pluie	Spray 500 ml	21566	10,90
4	Déperlant spécial visière + Protection plastique	Spray 500 ml	21569	12,90



### Kit joint de pare-brise.

Seal Kit For Windscreen

Réf. KITJTPAREBRISSE

126€

Démontage ultra rapide grâce à la résistance intégrée dans le joint qui fera « fondre » celui-ci lorsque vous souhaitez le changer.

**ENG** Fast disassembly.

## RÉSERVOIR DE LAVE-GLACE

Windscreen Washer Tank



Clapet anti-retour

Gicleur

**RedSpec**

Réservoir de lave-glace

Réf. 811105 ..... **16%**

Clapet anti-retour

Réf. 246063012001G ..... **7%**

Gicleur VDO en plastique rond

Réf. 246068042002G ..... **5%**

Contenance : 1,5 L. 12V. 1 sortie.

Livré complet avec kit de fixation, durite, raccords, gicleurs, câblage électrique et bouton poussoir.

**ENG** Capacity: 1.5 L. 12V. 1 output. Supplied with brackets, hose, fittings, jets, electric wiring and push-button.

## FILMS ANTI-DÉFLAGRATION

Safety Films

**+** Version Premium plus facile à poser !



1. Version Eco

Réf. 829FILM3A ..... **40%**

2. Version Premium

Réf. 829FILM2 ..... **49%**

Translucides suivant la norme FIA.

Obligatoires en rallye sur les vitres latérales non-feuilletées. Kit complet comprenant un rouleau de film thermoformable, une raclette et un cutter.

Dimensions du rouleau : (L) 4 x (l) 0,5 m / Epaisseur : 100 µm. Répondent à la réglementation FIA.

**ENG** Required for rally racing on non-laminated side windows. Dimensions: (L) 4 x (W) 0.5 m / Thickness: 100 µm. Meet FIA regulations.

## FILETS ANTI-DÉFENESTRATION FIA

FIA Window Nets

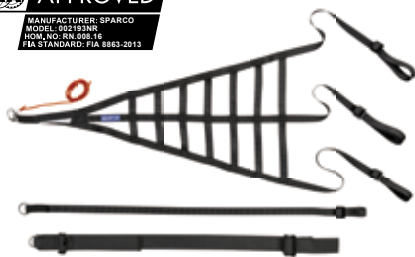

A. **sparco**

Réf. 8SP002193NR ..... **250€**

Spécialement conçu pour un usage circuit. Facile et rapide à installer grâce aux attaches quick-release. Homologué FIA 8863-2013.

**ENG** Specifically designed for track use. Easy and quick to install thanks to quick release fixing. FIA 8863-2013 approved.

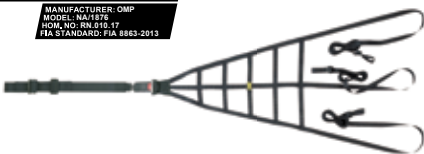

B. **OMP**

Réf. 80MPNA1876 ..... **118€**

Filet en polyester avec fixation type ceinture de sécurité. Homologué FIA 8863-2013.

**ENG** New window safety net made of polyester with ECE release. FIA 8863-2013 approved.



**+** Sangles fines pour améliorer la vision latérale

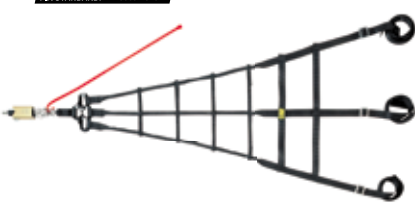

C. **OMP**

Réf. 80MPNA1877 ..... **330€**

Filet professionnel facile et rapide à installer grâce aux attaches quick-release. Ajustement rapide de la sangle pour s'adapter aux positions de siège. Sangles plus fines pour améliorer le champ de vision latéral. Homologué FIA 8863-2013.

**ENG** Professional net, easy and quick to install thanks to quick release fixing. Quick front strap adjustment to fit with several seat positions. Thinner straps to improve driver's field of view. FIA 8863-2013 approved.

## FILETS ANTI-DÉFENESTRATION

Window Nets

**BEST SELLER**



A. **sparco**

Réf. 8SP002192FA ..... **70€**

Fixation par Velcro® sur l'arceau.

Dimensions : (L) 50 x (H) 52 cm.

Couleurs : Marine, jaune, rouge.

Obligatoire en rallycross et supertourisme.

Répond à la réglementation FIA.

**ENG** Velcro® straps for quick fastening to roll bar. Dimensions: (L) 50 x (H) 52 cm. Colours: Navy, yellow, red. Compulsory for rallycross and super touring. Meets FIA regulations.

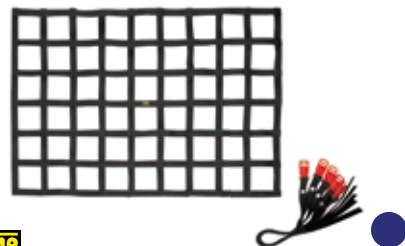

B. **OMP**

Réf. 80MPNA1870TN ..... **75€**

Filet en nylon.

Dimensions : (L) 60 x (H) 60 cm.

Couleur : Noir.

Obligatoire en rallycross et supertourisme.

Répond à la réglementation FIA.

**ENG** Dimensions: (L) 60 x (H) 60 cm. Colour: Black. Compulsory for rallycross and super touring. Meets FIA regulations.



C. Type Nascar.

Made in England

Noir

Réf. 613112 ..... **123€**

Rouge

Réf. 613113 ..... **123€**

Kit de fixation inclus permettant un accrochage et décrochage rapide grâce à sa boucle type ceinture de sécurité

Dimensions du filet : (L) 40 x (H) 60 cm.

Couleurs : Noir, rouge.

Également disponible sans kit de fixation (réf. 613112A).

**ENG** Window net dimensions: (L) 40 x (H) 60 cm. Quick release buckle for version with mounting kit. Colour: Black, red. Also available without mounting kit (ref. 613112A).

# ÉQUIPEMENTS HABITACLE.

CAR INTERIOR EQUIPMENTS

## CROIX DE ROUE

Cross Wheel Wrenches



A. **Acier.**  
**RedSpec**

Réf. 613131.....

7€  
70

Indispensable dans votre auto et en assistance.  
Douille Ø 19 mm.

**ENG** Compulsory for all motorsport competitions. 19 mm diameter socket.



B. **Inox.**  
**RedSpec**

Réf. 407208C.....

49€  
90

Croix de roue légère en inox avec poignée à rotation libre.  
Douille Ø 19 mm. Poids : 500 g.

**ENG** Stainless steel cross wheel wrench with a free, pivoting handle for easy removal. 19 mm diameter socket. Weight: 500 grs.

## FIXATIONS DE CROIX DE ROUE

Cross Wheel Wrench Hooks



A. **Acier.**  
**sparco**

Réf. 8SP03776.....

38€

Fixation de croix de roue avec gomme anti-vibration.  
Couleur : Noir.

**ENG** Steel mount for wheel wrench with anti vibration rubber padding. Colour: Black



B. **Carbone.**  
**RedSpec**

Réf. 613132.....

44€  
90

Crochets Omega x 3

Réf. 8RSMXOMEGA.....

2€  
20

En carbone véritable. Livré avec 3 crochets Omega pour croix acier, et 3 crochets Omega pour croix inox.

**ENG** In genuine carbon. Delivered with 3 Omega hooks for steel wheel wrenches, and 3 Omega hooks for stainless steel wheel wrenches.

## FIXATION DE ROUE DE SECOURS

Spare Wheel Fixation



**RedSpec**

Réf. 8SP0115.....

44€  
90

La solution idéale pour fixer rapidement et simplement votre roue de secours.  
Système de serrage rapide. 3 trous de fixation. Ø 9 mm. Poids : 900 g.

**ENG** Fixation system for spare wheel with quick release system. 3 x Ø 9 mm fixations. Weight: 900 grs.

## FIXATION DE ROUE & CROIX DE ROUE

Spare Wheel & Cross Fixation



**OMP**

Réf. 80MPNA1821.....

64€

Support de roue de secours et croix de roue.  
Inclus : Croix de roue en acier avec revêtement en poudre résistant.

**ENG** Combination of steel cross wheel spanner and spare wheel support.



## SANGLES DE ROUE DE SECOURS

Spare Wheel Straps



Made in England

### A. Standard.

**RedSpec**

Réf. 613201V2

30%

Tendeur à cliquet. Attaches rapides, idéales en rallye.  
Largeur : 25 mm. Livrée avec 3 plaques acier et 3 œillets.

**ENG** Quick release, perfect for rally racing. Width: 25 mm. Includes 3 eye bolts and 3 steel mounting plates.



Made in England

### B. Pro.

**RedSpec**

Réf. 613200V2

62%

Tendeur à cliquet. Attaches rapides professionnelles spécifiques en aluminium.  
Largeur : 25 mm. Répond à la réglementation FIA.

**ENG** Professional alloy half moon fixing bases and quick press release stud mechanism. Width: 25 mm. Meets FIA regulations.



### C. **sparco**

Réf. 8SP03773

42%

Fixation universelle de roue de secours à cliquet. Sangles très résistantes. Fournis avec 3 œillets de fixations en acier. Couleur : Noir (photo non contractuelle).

**ENG** Universal spare wheel fastening with high-strength tape, complete with locking ratchet, 3 eyebolts and 3 fixing plates. Colour: Black.

## ARRIMAGE

Tie Downs



### A. Petit modèle.

Light Duty Lashing

**RedSpec**

Réf. 6136043

15%

Sangle d'arrimage 2 parties avec tendeur à cliquet.

Résistance à la rupture : Jusqu'à 800 kg.

Largeur de sangle : 25 mm / 2 épaisseurs.

Longueur : 0,4 m + 2,75 m. Couleur : Noir. Fabriquée en UE.

**ENG** Ratchet tie-down strap. Fixed end length: 0.4 m. Adjustable length: 2.75 m. Width: 25 mm. Max load rate: 800 kg. Colour: Black. Made in EU.



### B. Grand modèle.

Heavy Duty Lashing

**RedSpec**

Réf. 6135288V2

27%

Sangle d'arrimage 2 parties avec tendeur à cliquet.

Résistance à la rupture : Jusqu'à 5 000 kg.

Largeur de sangle : 50 mm / 3 épaisseurs.

Longueur : 0,4 m + 7,5 m. Couleur : Noir. Fabriquée en UE.

**ENG** Ratchet tie-down strap. Fixed end length: 0.4 m. Adjustable length: 7.5 m. Width: 50 mm. Max. load rate: 5,000 kg. Colour: Black. Made in EU.

**INDISPENSABLE**



### C. 3 crochets.

3 Hooks

**RedSpec**

Réf. 6133272V2

35%

Sangle de roue en 2 parties avec tendeur à cliquet.

Vient entourer la roue. Résistance : Jusqu'à 3 000 kg.

Largeur de sangle : 35 mm.

Longueur : 3 m. Couleur : Noir. Fabriquée en UE.

**ENG** Fixes over vehicle wheel, ideal for fixing to trailer or transporter. 35 mm wide with short wide handle. 3,000 kg max load. Length: 3 m. Colour: Black. Made in EU.